

**BeL<sup>I</sup>M**

collection  
2014/2015

La<sup>I</sup>PORTE D'ENTRÉE A UN NOM



## Le spécialiste de la porte d'entrée

L'habitat évolue et Bel'm y contribue, dans sa spécialité qui est son unique activité : la porte d'entrée.

Nous savons que la porte d'entrée représente un investissement à la fois financier et affectif, un engagement dans la durée, qui ne doit pas décevoir.

C'est pourquoi notre ambition est de permettre à chacun de nos clients de trouver la solution qui correspondra parfaitement à sa situation particulière quelque soit son budget, du plus accessible au plus haut de gamme.

C'est ce que l'on attend d'un spécialiste.



Catalogue en réalité augmentée.  
Passez votre tablette ou votre smartphone sur les pages  
du catalogue et enrichissez votre lecture. En savoir plus page 7.



# SUPPLÉMENT MAG.

“Comment ma porte d'entrée a changé ma maison ?”

8 pages de réalisations sur-mesure



# 139

# SOMMAIRE

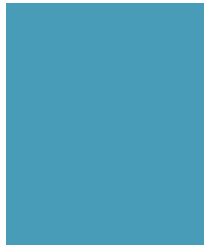

**10** L'ALUMINIUM



**64** LE MIXTE ALU/BOIS



**80** LE BOIS



**116** L'ACIER



**148** ACCESSOIRES & FINITIONS

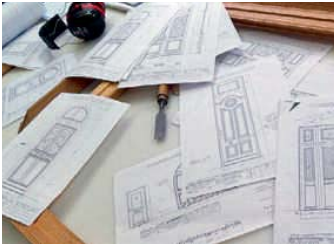

**156** GUIDE CONSEIL & PRATIQUE

Tableau 165  
récapitulatif

Pourquoi  
choisir  
Bel'm?

## Le choix Bel'm

*Plus de 220 modèles, des couleurs illimitées, tous les styles dans tous les matériaux (aluminium, bois, mixte alu/bois, acier).  
C'est cela être spécialiste !*



### PORTES CONTEMPORAINES

*“Chez Bel'm, le contemporain s'associe aussi bien aux matériaux aluminium et acier qu'à celui du bois.”*



### PORTES DE CHARME

*“Chaque année, notre designer signe de nouvelles créations en explorant les tendances. Parmi elles, les portes d'antan revisitées ou les portes de caractère au charme intemporel.”*



### PORTES CLASSIQUES

*“Bel'm applique dans l'aluminium son savoir-faire menuisier pour réaliser des portes classiques d'un extrême raffinement : moulures, volutes, grilles, détails et finitions...”*

[sommaire](#)

# La qualité Bel'm

À la fois industriel et artisan,  
Bel'm vous apporte des solutions  
techniques innovantes et sur-mesure.  
C'est cela être spécialiste !

## 1 ACCESSIBILITÉ PRIX :

quel que soit votre projet, Bel'm vous offre le meilleur rapport prix/performance dans chaque matériau. Indication de prix à retrouver dans la légende de chaque porte grâce au pictogramme €.



## 2 ÉCONOMIE ET CONFORT :

100 % des portes, conformes aux exigences d'efficacité énergétique des projets BBC/RT 2012.  
148 modèles de portes ont un Ud inférieur ou égal à 1,2.



## 3 SÉCURITÉ :

serrures 5 points de sécurité, système de clés exclusives Bel'm, numérotées et traçables, option A2P\* au CNPP-Vernon.



## 4 PÉRENNITÉ :

contrôles de qualité à chaque étape de fabrication assurant la pérennité de votre porte (test de durabilité réalisé en laboratoire et en extérieur, en exposition réelle).  
Finitions réalisées manuellement avec soin par nos artisans, Bel'm c'est 40 ans de savoir-faire menuisier.



## 5 ESTHÉTIQUE :

chez Bel'm, l'esthétique intérieure compte autant que l'extérieure. Nous sommes aussi à l'initiative de l'esthétique coordonnée des portes d'entrée, portes de garage et portails pour que la façade de votre maison soit harmonieuse.



## 6 FABRICATION FRANÇAISE :

3 sites de production.  
À Machecoul, 2 usines de fabrication des portes Bois, Aluminium et mixte alu/bois.  
À Roanne, l'unité de production des portes en acier.



## 7 GARANTIES :

garantie 5 ans, exclusive Bel'm, sur les finitions pour les portes acier et 10 ans sur l'aluminium.



# Pourquoi choisir Bel'm?

## Le conseil et le service Bel'm

*Être à vos côtés à chaque étape de votre recherche :  
éclairer votre choix, visualiser votre projet.  
C'est cela être spécialiste !*

### LE SAVOIR-FAIRE SUR-MESURE, D'UNE MANUFACTURE MODERNE

Quelques soient les dimensions de votre ouverture et le style de votre façade, Bel'm vous propose des **solutions sur-mesure à tous les niveaux**, même les plus techniques : ouvrants grandes ou petites largeurs, cintrages, impostes, fixes ou semi-fixes harmonisés, finitions.



Le  
saviez-vous ?

#### la rénovation

Si vous rénovez, il y a de fortes chances pour que votre porte existante ne soit pas aux dimensions standard...

Mais Bel'm a la solution quel que soit votre budget!



Photos de votre chantier avant travaux, plans et relevés de cotes... notre bureau d'étude, en collaboration étroite avec votre artisan, étudie votre projet avec le plus grand soin et la plus grande écoute.

**sommaire**

# Belm Configurateur

VISUALISEZ VOS MODÈLES PRÉFÉRÉS EN SITUATION.

Le configurateur vous permet de visualiser chez vous, sur votre ordinateur, votre projet : sur-mesure et dans son ensemble, côtés extérieur et intérieur.

En rénovation comme en neuf, le Configurateur Bel'm vous permet d'avoir une **représentation réaliste de votre future porte d'entrée** dans votre environnement, tout en respectant les possibilités dimensionnelles du modèle choisi. Un outil très appréciable avant de passer à l'achat.



# Belm Appli

POUR EN SAVOIR ENCORE PLUS SUR BEL'M GRÂCE À LA RÉALITÉ AUGMENTÉE.

Vous souhaitez avoir encore plus d'informations que celles présentes dans ce catalogue ?

- Téléchargez gratuitement l'appli **Layar** sur Apple Store ou Google Play.
- Ouvrez l'appli et scannez les pages qui vous intéressent en passant votre tablette ou votre smartphone au-dessus.
- Patientez quelques instants et découvrez toutes les informations sur vos portes préférées, notre savoir-faire, demandez une étude personnalisée...

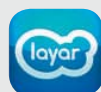

Layar - Augmented Reality

Scannez pour charger l'application sur :  
Google Play                      Apple Store

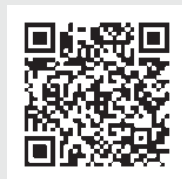

ou saisissez l'URL :

Google Play : <https://play.google.com/store/apps/details?id=com.layar&hl=fr>

Apple Store : <https://itunes.apple.com/fr/app/layar-reality-browser-augmented/id334404207?mt=8>

**nouveau**  
Catalogue interactif  
sur toutes  
les pages



# Belm Guide

COMPAREZ VOS MODÈLES SÉLECTIONNÉS.

Un guide pour évaluer et comparer les performances et les niveaux de budget.

**sommaire**

# Pourquoi choisir Bel'm?

# L'esprit Bel'm

Chez Bel'm, le savoir-faire se transmet depuis bientôt 40 ans. Il est la signature d'une grande marque qui fait partager ses valeurs, et s'engage toujours plus dans sa Responsabilité Sociale et Environnementale.

C'est aussi cela être spécialiste !

## L'ENGAGEMENT POUR L'ENVIRONNEMENT

### L'ÉTIQUETTE ENVIRONNEMENTALE

C'est une démarche globale qui intègre les aspects environnementaux dans la conception d'un produit et vise à réduire les impacts sur l'ensemble de son cycle de vie : extraction, fabrication, transport, usages, fin de vie...

La note environnementale est obtenue à partir de 8 indicateurs de performance environnementale adaptés à la porte d'entrée. Chaque indicateur est noté de A pour les meilleurs à G.

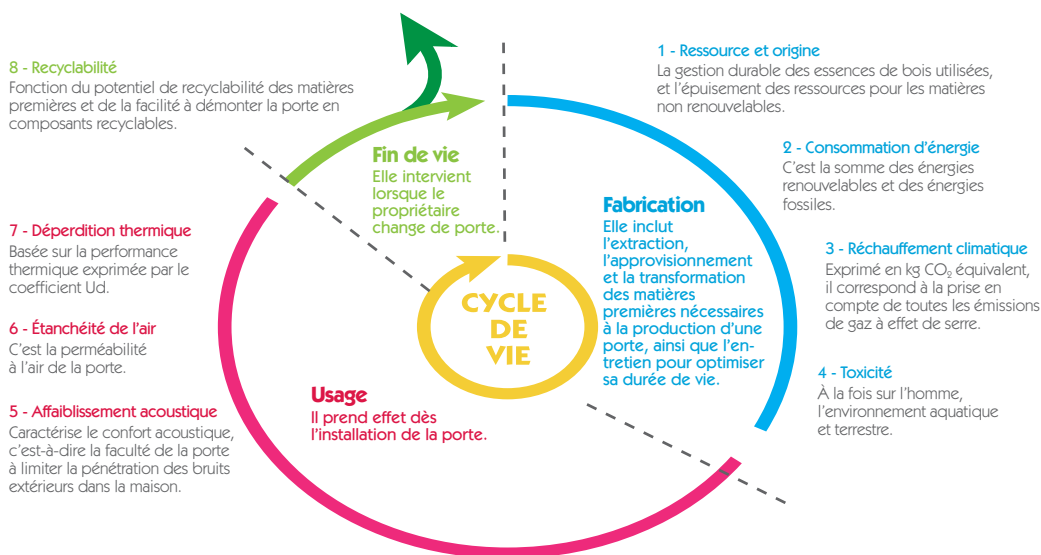
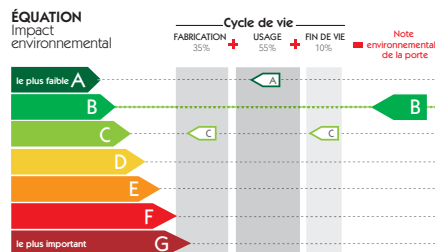

### L'ÉTIQUETTE ÉNERGÉTIQUE

Elle indique le niveau de performance d'isolation thermique de la porte (Ud). En anticipant l'étiquetage énergétique, **Bel'm s'inscrit dans une démarche volontaire** afin de sensibiliser les professionnels et les particuliers à la lecture de cette nouvelle étiquette qui deviendra la référence nationale à échéance 2014.

ÉCHELLE ÉNERGÉTIQUE (Valeur de Ud en W/m <sup>2</sup> /K)		
mini (exclus)	maxi (inclus)	
-	1,0	A
1,0	1,5	B
1,5	2,0	C
2,0	2,5	D
2,5	3,0	E
3,0	3,5	F
3,5	5,0	G

Étiquette énergétique avec des notes de A à G en fonction de l'Ud de la porte. Les dimensions de la porte représentative sont 2,15 x 0,90 m.





YANN ROLLAND  
Président de Bel'm

## “ UNE ENTREPRISE ATTACHÉE AUX VALEURS HUMAINES, AU TRAVAIL BIEN FAIT ET À SES PRODUITS ”

*Bel'm a une conviction profonde : notre croissance ne peut se faire que si elle est économiquement efficace, socialement équitable et écologiquement responsable.*

*Depuis 7 ans, notre engagement dans le développement durable et la RSE (Responsabilité Sociale Environnementale) s'affirme au travers d'actions concrètes qui font l'objet d'une publication périodique d'indicateurs de résultats et qui nous maintiennent dans un processus de recherche et de progrès.*

*Nous croyons fermement que ces valeurs participent à la croissance de toute l'entreprise Bel'm. ”*



1- dispositifs permettant l'allègement des ports de charge. 2- Le label "Lucie" permet d'identifier les entreprises qui s'engagent en faveur du développement durable dans les domaines social, économique et écologique. 3-Bel'm est l'un des fondateurs de la crèche inter-entreprises de Machecoul. 4- Favoriser la féminisation des postes. 5- Échauffement avec un ergothérapeute des équipes de productions avant de commencer le travail le matin. 6- En 2012, 17 équipes Bel'm participent au Tri-Relais Audencia de La Baule.

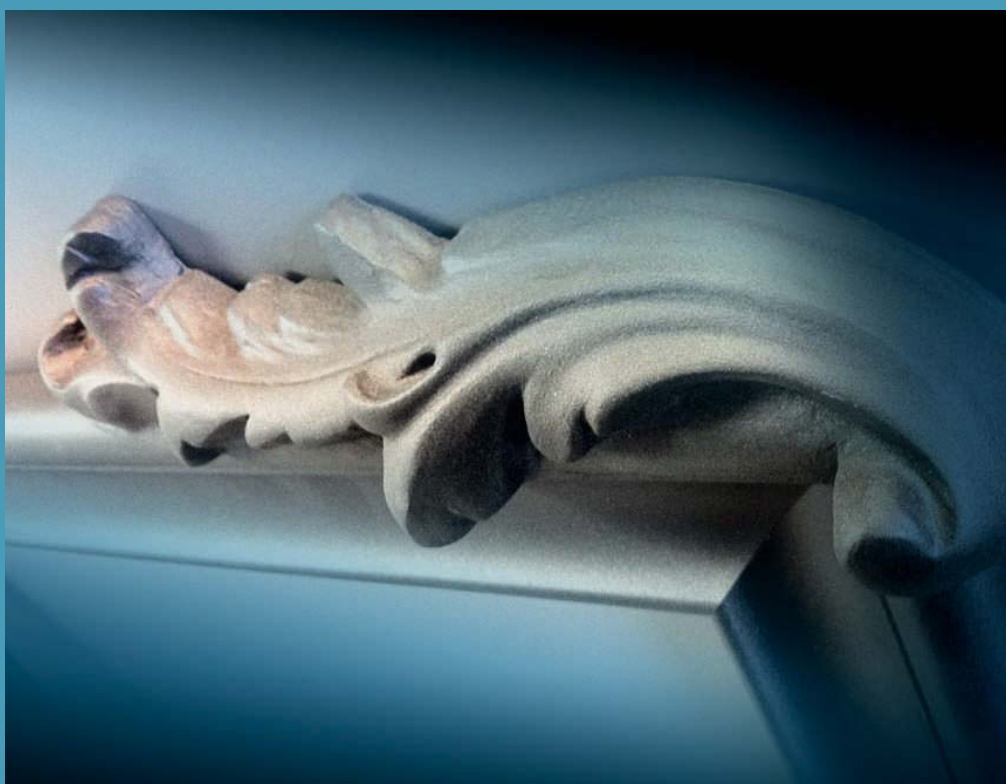

# L'ALUMINIUM

Matériau 100% recyclable, entretien minimal,  
l'aluminium a en plus l'avantage d'être très résistant.  
Garanties 10 ans, les portes aluminium Bel'm sont thermolaquées  
et peuvent se décliner dans toutes les couleurs RAL.  
**Bel'm est le créateur de la conception monobloc :**  
une conception qui apporte de l'élégance à l'esthétique et renforce  
les performances de la porte.

# EXTÉRIEUR

## COULEURS STANDARD



## COULEURS EN OPTION



# INTÉRIEUR

## STANDARD INTÉRIEUR



## OPTION INTÉRIEUR

TOUTES LES  
COULEURS  
DU NUANCIER  
EXTÉRIEUR

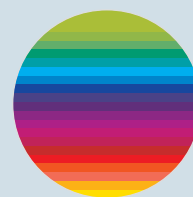

+ RAL ILLIMITÉ

GARANTIE  
**10 ANS**  
ALU



Bicoloration en standard

Les techniques de l'imprimerie ne permettent pas toujours de restituer très exactement la couleur réelle.

La couleur de votre porte influence directement la température de sa surface et de ses accessoires (barre de tirage...).

Les teintes foncées absorbent la chaleur; en cas d'exposition directe au soleil, la porte peut atteindre des températures élevées pouvant provoquer des brûlures.

[sommaire](#)

# BEL'M ALUMINIUM

## LA GAMME LA PLUS LARGE DU MARCHÉ

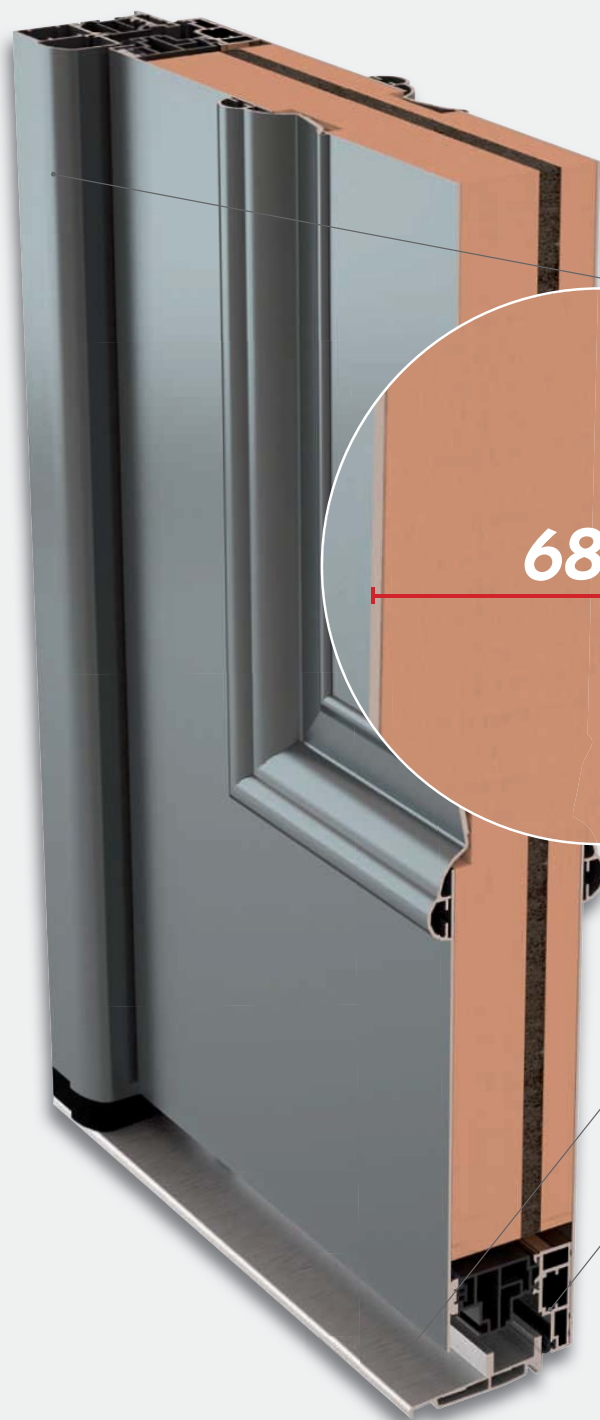

1

CRÉATEUR DE LA CONCEPTION MONOBLOC, BEL'M GARANTIT LES MEILLEURES PERFORMANCES THERMIQUES, PHONIQUES ET D'ÉTANCHÉITÉ

● **Dormant aluminium**  
de 74 mm, à rupture de pont thermique

● **Ouvrant monobloc de 68 mm**  
avec isolant mousse haute densité,  
véritable **barrière thermique**

et panneau en fibre de bois  
**isolant phonique**

● **Seuil aluminium de 20 mm**  
conforme aux normes pour  
"personnes à mobilité réduite"

● **2 joints périphériques**  
assurant l'étanchéité

2

GARANTIE  
**10 ANS**  
ALU

LA GARANTIE 10 ANS

labels Qualicoat



et Qualimarine



3

UNE PALETTE DE COULEURS ILLIMITÉE

18 coloris en standard, palette RAL en option  
avec le choix de la bicolouration intérieur / extérieur.

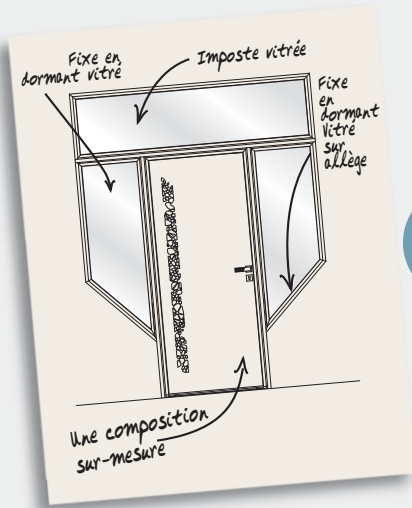

4

### DES COMPOSITIONS SUR-MESURE

Pour magnifier vos projets en neuf, comme en rénovation.

5

### LA SÉCURITÉ

Avec serrure 5 points, barillet et clé BEL'M.

6

### DES ALTERNATIVES PRIX

Grâce à un large choix de portes pour tous les budgets.

NAUTICA €€€



VIRGULE €€€



#### LÉGENDES DES PAGES SUIVANTES

Ud = 0,95

Indice d'isolation thermique. Ud calculé selon NFEN 14351-1



Porte d'entrée livrée avec barillet de sécurité et clés Bel'm.

Design Bel'm esthétique coordonnée

Budget en standard 2150 x 900, sans option, hors taxes et hors pose



Note environnementale du modèle.



Serrure automatique 5 points, 2 rouleaux + 2 crochets



Portail Cadiou



Porte de garage



- € : < 1300 €
- €€ : 1300 à 2000 €
- €€€ : 2000 à 2700 €
- €€€€ : 2700 à 3400 €
- €€€€€ : > à 3400 €



ORÉOLINE + FIXES EN DORMANT AVEC VITRAGE TRANSPARENT - H 2150 L 1700 : FIXE 400 + OUVRANT 900 + FIXE 400

[sommaire](#)



ORÉOLINE AVEC BARRE DE TIRAGE  
SATINÉE-BRILLANTE ET SERRURE  
OUVERTURE À LA CLÉ



(vue intérieure)

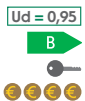

### ORÉOLINE

HAUTEUR RÉALISABLE : 1900 À 2250  
LARGEUR RÉALISABLE : 800 À 1000



LAZULI

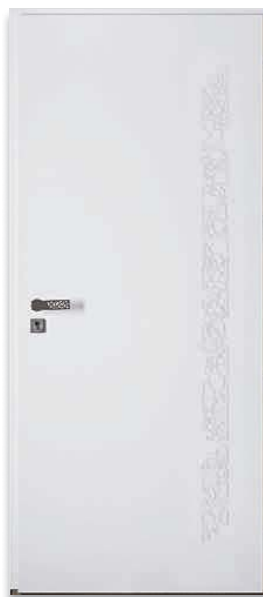

(vue intérieure)

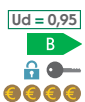

### LAZULI

HAUTEUR RÉALISABLE : 1950 À 2250  
LARGEUR RÉALISABLE : 800 À 1000

Le ton sur ton,  
effet mat/brillant  
des décors sur  
la porte et la barre  
de tirage.

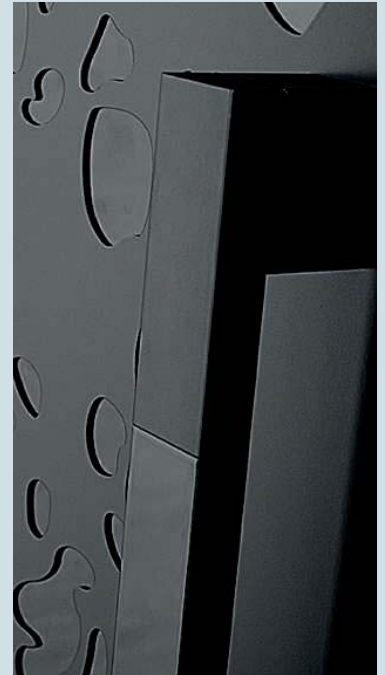

**Harmonie de la  
poignée** avec les décors  
de la porte.

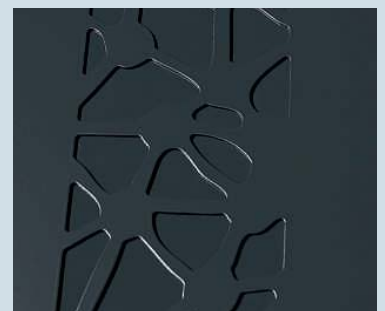

Oréoline/Lazuli : nuancier standard ou optionnel (pas de nuancier illimité) ; teintes sablées et satinées uniquement, sauf gris pyrite, marron 1247 et gris vert (pas de teinte brillante ou métallisée.)



GALET + FIXES EN DORMANT AVEC VITRAGE TRANSPARENT, POIGNÉE STICK EN OPTION - H 2150 L 1700 : FIXE 250 + OUVRANT 1200 + FIXE 250

[sommaire](#)





PLATINE PORTES ET MOTIFS DE COULEUR IDENTIQUE



(vue intérieure)  
Motifs identiques à l'intérieur  
Bicoloration en standard

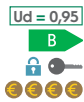

**PLATINE**

HAUTEUR RÉALISABLE : 1900 À 2230  
LARGEUR RÉALISABLE : 900 À 1000



GALET



ÉLECTRON

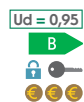

**GALET**

HAUTEUR RÉALISABLE : 1900 À 2250  
LARGEUR RÉALISABLE : 800 À 1200

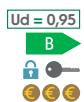

**ÉLECTRON**

HAUTEUR RÉALISABLE : 1900 À 2250  
LARGEUR RÉALISABLE : 800 À 1000

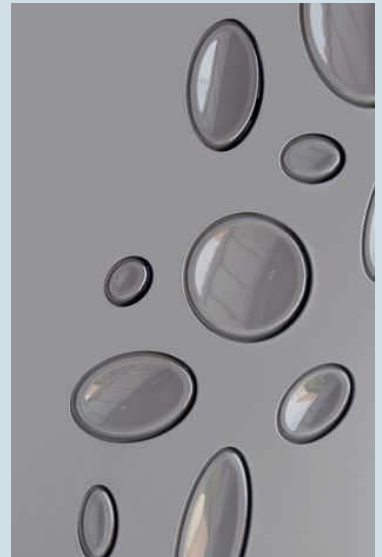

**GALET** : décor galets brillants et opaques en PMMA identique à la couleur de la porte.



**ÉLECTRON** : arabesques sérigraphiées sur miroir, sans transmission lumineuse.





ZEN + PORTE DE GARAGE ZEN (NOVOFERM HABITAT) + PORTAIL DE CLOTURE ZEN (CADIOU INDUSTRIE)



ZEN + SEMI FIXE ZEN - L 1400 : 900 + 500



(vue intérieure)  
Décors identiques int./ext.  
Bicoloration en standard

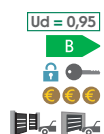

## ZEN

HAUTEUR RÉALISABLE : 1700 À 2350  
SEMI FIXE ZEN HAUTEUR MAXIMALE : 2250  
LARGEUR RÉALISABLE : 700 À 1100

[sommaire](#)



ALINÉA + SEMI FIXE ALINÉA - H 2150 L 1300 : OUVRANT 900 + SEMI FIXE 400  
 PORTE DE GARAGE ALINÉA (NOVOFERM HABITAT) + PORTAIL DE CLOTURE ALINÉA (CADIOU INDUSTRIE)



ALINÉA + SEMI FIXE - L 1400 : 900 + 500



(vue intérieure)  
 Décors usinés en standard ou baguettes relief en option. Bicoloration en standard.

Un beau trio  
 pour une façade  
 harmonieuse.

ESTHÉTIQUE COORDONNÉE



Design Bel'm

**Les portes de garage  
 NOVOFERM et les  
 portails CADIOU**

sont inspirés du design  
 de la porte d'entrée Bel'm  
 pour une unité esthétique  
 réussie.



**Embouts et baguettes  
 gris déco Bel'm.**

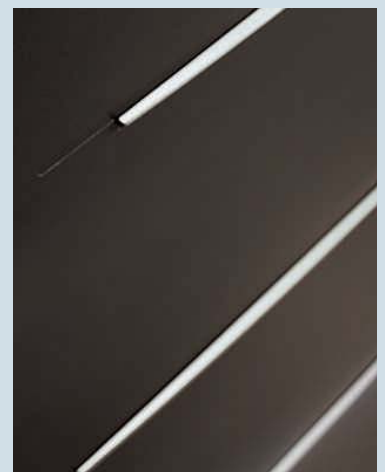

Ud = 0,95

B

**ALINÉA**

HAUTEUR RÉALISABLE : 1700 À 2250

LARGEUR RÉALISABLE : 800 À 1000



**sommaire**



POSÉIDON AVEC BARRE DE TIRAGE LUMINEUSE LUCIOLE EN OPTION

[sommaire](#)



POSÉIDON + SEMI FIXE POSÉIDON AVEC BARRE DE TIRAGE LUCIOLE EN OPTION. OUVERTURE À LA CLÉ DE L'EXTÉRIEUR - L 1300 : 900 + 400



POSÉIDON AVEC BARRE DE TIRAGE RONDE INOX. OUVERTURE À LA CLÉ DE L'EXTÉRIEUR

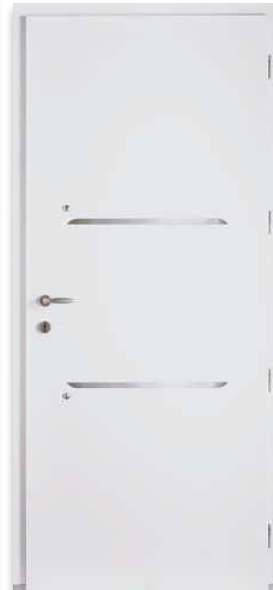

(vue intérieure)  
Décors inox et bicoloration en standard

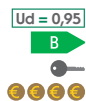

### POSÉIDON

HAUTEUR RÉALISABLE : 1900 À 2250  
LARGEUR RÉALISABLE : 700 À 1000



**En option :** barre lumineuse tactile Luciole, avec possibilité de laisser l'allumage fixe.



ELVEN COULEUR IDENTIQUE EXT./INT.



(vue intérieure)  
Monocoloration en standard



HERMIONE



**HERMIONE :**  
rainures faces extérieure et intérieure.



**ELVEN ÉPAISSEUR 53 MM\***  
HAUTEUR RÉALISABLE : 1900 À 2150  
LARGEUR RÉALISABLE : 800 À 2000

\* Voir la conception page 137



### HERMIONE

HAUTEUR RÉALISABLE : 1900 À 2250  
LARGEUR RÉALISABLE : 700 À 1000

sommaire



Ud = 0,95  
B

**OXYGÈNE**  
HAUTEUR RÉALISABLE : 1900 À 2250  
LARGEUR RÉALISABLE : 800 À 1200



OXYGÈNE OUVERTURE À LA CLÉ DE L'EXTÉRIEUR - H 2150 L 1200

[sommaire](#)



De 0,80 m

NÉON L 800 - OUVERTURE À LA CLÉ DE L'EXTÉRIEUR



À 1,20 m

NÉON L 1200 - OUVERTURE À LA CLÉ DE L'EXTÉRIEUR

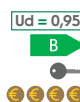

**NÉON**

HAUTEUR RÉALISABLE : 1900 À 2250  
LARGEUR RÉALISABLE : 800 À 1200



ARGON L 1200 - OUVERTURE À LA CLÉ DE L'EXTÉRIEUR

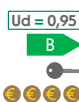

**ARGON**

HAUTEUR RÉALISABLE : 1900 À 2250  
LARGEUR RÉALISABLE : 800 À 1200

Des portes en grande largeur de 0,80 à 1,20 m et des compositions sur-mesure.



**Vue intérieure identique**  
Oxygène, Argon et Néon.



**Parements et barre de tirage** en inox brossé.

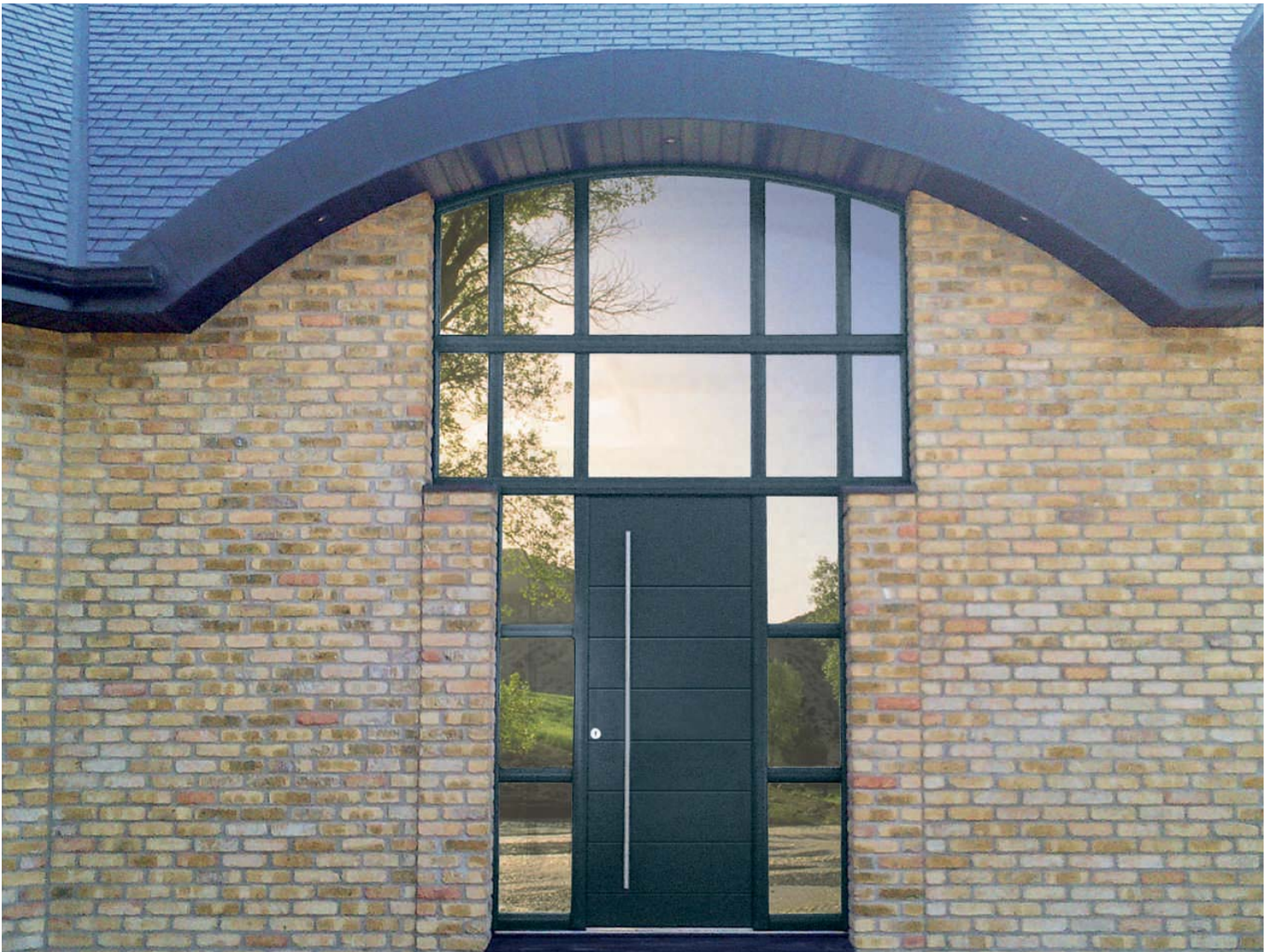

PHOSPHORE + FIXES EN DORMANT VITRÉS + IMPOSTE VITRÉE - COMPOSITION SUR MESURE - HAUTEUR TOTALE 3945 - LARGEURS : ENSEMBLE BAS 1800 - IMPOSTE 2470

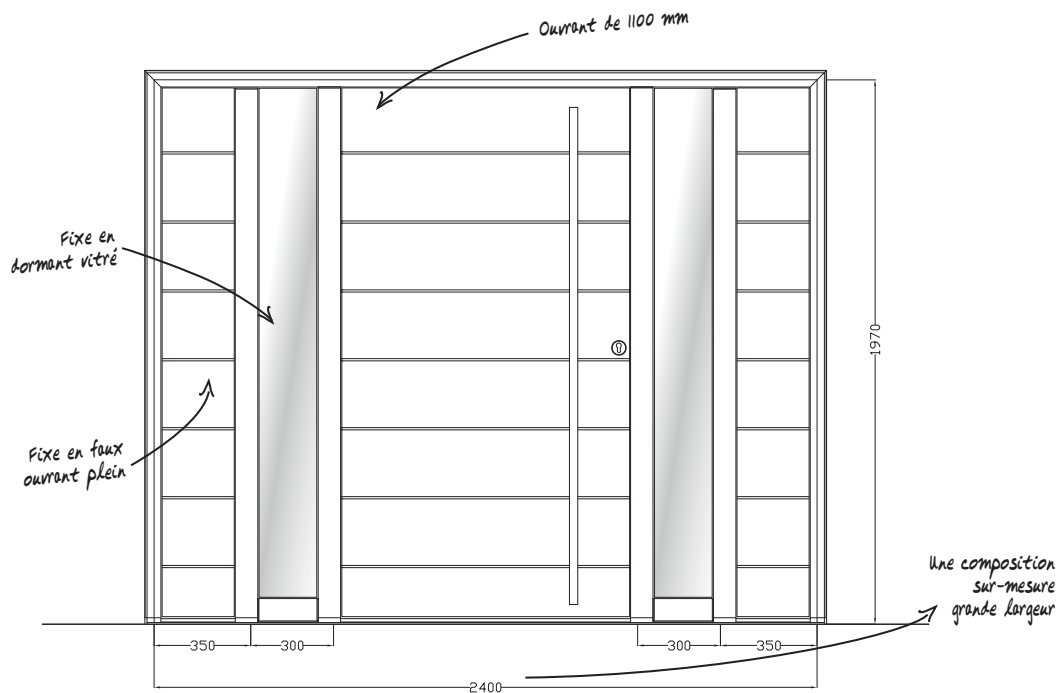

LE SUR-MESURE PARFAITEMENT MAÎTRISÉ  
COMPOSITION DE FIXES VITRÉS EN DORMANT ET DE FIXES PLEINS PHOSPHORE EN FAUX OUVRANTS

[sommaire](#)





PHOSPHORE + FIXE EN DORMANT AVEC VITRAGE SABLÉ CÔTÉ FERRAGE EN OPTION - L 1400 : OUVRANT 1200 + FIXE 200

Dosez  
la luminosité  
de votre entrée.



Faites **varier la largeur** de votre **porte** ou celle du **fixe vitré** pour gagner en largeur de passage ou en luminosité.

**Barre de tirage :** une clé est nécessaire pour entrer dans la maison, sauf avec poignée courte en extérieur en option.



PHOSPHORE - L 1600 : 1100 + 500 - POIGNÉE COURTE ET SERRURE AUTOMATIQUE EN OPTION



(vue intérieure)  
Bicoloration en standard

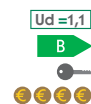

**PHOSPHORE**  
HAUTEUR RÉALISABLE : 1900 À 2250  
LARGEUR RÉALISABLE : 800 À 1200

[sommaire](#)



CHROME + FIXES EN DORMANT VITRÉS + IMPOSTE VITRÉE - COMPOSITION SUR MESURE  
H 2580 : OUVRANT 2150 + IMPOSTE 430 - L 1700 : FIXE 400 + OUVRANT 900 + FIXE 400 + PORTE DE GARAGE CHROME (NOVOFERM HABITAT)

[sommaire](#)



CHROME + FIXES EN DORMANT DE LARGEURS INÉGALES AVEC POIGNÉE À FACETTES EN OPTION  
H 2150 L 1900 : FIXE 200 + OUVRANT 1200 + FIXE 500

L'harmonisation parfaite.

ESTHÉTIQUE COORDONNÉE



Design Bel'M

**CHROME** : un décor identique sur la porte d'entrée et la porte de garage pour un atout esthétique indéniable.



CHROME

QUARTZ L 1200

(vue intérieure)  
Bicoloration en standard



**CHROME**

HAUTEUR RÉALISABLE : 1900 À 2250  
LARGEUR RÉALISABLE : 800 À 1200



**QUARTZ**

HAUTEUR RÉALISABLE : 1900 À 2250  
LARGEUR RÉALISABLE : 800 À 1200

sommaire





CHRYSAL L 1000 - OUVERTURE À LA CLÉ DE L'EXTÉRIEUR



CHRYSAL L 1200 - OUVERTURE À LA CLÉ DE L'EXTÉRIEUR



**CHRYSAL**

HAUTEUR RÉALISABLE : 1900 À 2250  
LARGEUR RÉALISABLE : 800 À 1200



OPALE L 900



CHRYSAL/OPALE (vue intérieure)  
Cadre de vitrage gris déco Bel'm



**OPALE**

HAUTEUR RÉALISABLE : 1900 À 2250  
LARGEUR RÉALISABLE : 800 À 1200

Plus de clarté dans votre entrée.



**CHRYSAL** : la barre de tirage est intégrée au cadre de vitrage.

**CHRYSAL / OPALE** : le décor sablé prolonge les lignes du panneau extérieur/intérieur de la porte.



ESTHÉTIQUE COORDONNÉE



Design Bel'M

**OPALE** : harmonisation de la porte d'entrée et de la porte de garage.

sommaire



LONGITUDE - H 2150 L 1200  
+ PORTE DE GARAGE LONGITUDE (NOVOFERM HABITAT) + PORTAIL COULISSANT LONGITUDE (CADIOU INDUSTRIE)

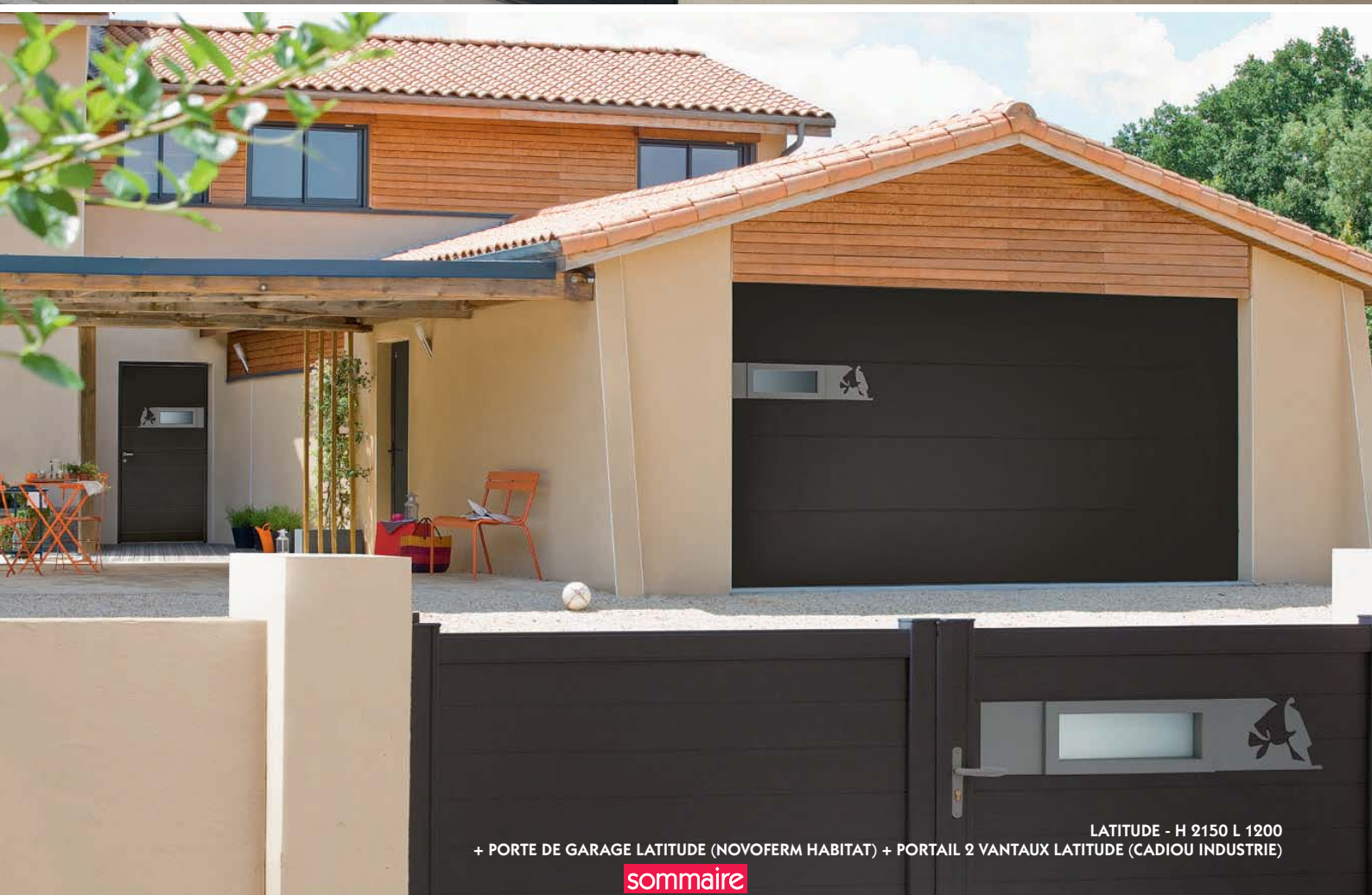

LATITUDE - H 2150 L 1200  
+ PORTE DE GARAGE LATITUDE (NOVOFERM HABITAT) + PORTAIL 2 VANTAUX LATITUDE (CADIOU INDUSTRIE)



LONGITUDE L 1200



(vue intérieure)  
Bicoloration en standard



### LONGITUDE

HAUTEUR RÉALISABLE : 1900 À 2250  
LARGEUR RÉALISABLE : 800 À 1200



LATITUDE L 1200



(vue intérieure)  
Bicoloration en standard



### LATITUDE

HAUTEUR RÉALISABLE : 1900 À 2250  
LARGEUR RÉALISABLE : 800 À 1200

3 ouvertures,  
un même design.

ESTHÉTIQUE COORDONNÉE



Design Bel'M



**Longitude et Latitude :**  
un décor aluminium  
d'inspiration végétale  
dans la continuité du cadre  
de vitrage.



CALYPSO + SEMI-FIXE ALBAN POIGNÉE ROSACE INOX BROSSÉ STICK EN OPTION - H 2150 - L 1300 : OUVRANT 900 + SEMI FIXE 400. PORTE DE GARAGE CALYPSO (NOVOFERM HABITAT)

[sommaire](#)





OCTOPUS

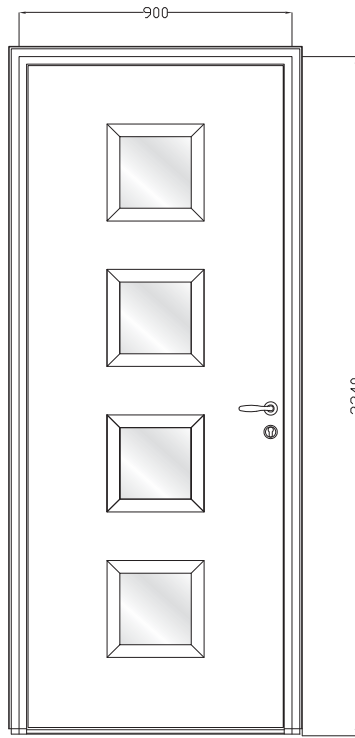

OCTOPUS COMPOSÉE DE 4 VITRAGES EN SUR-MESURE



**OCTOPUS**

HAUTEUR RÉALISABLE : 1900 À 2250  
LARGEUR RÉALISABLE : 700 À 1000

ESTHÉTIQUE COORDONNÉE



Design Bel'M

**OCTOPUS / CALYPSO :**  
quelle que soit la couleur de votre porte, les cadres de vitrage intérieurs et extérieurs seront gris déco Bel'm.



CALYPSO



NAIROBY - OUVERTURE À LA CLÉ DE L'EXTÉRIEUR



**CALYPSO**

HAUTEUR RÉALISABLE : 1900 À 2250  
LARGEUR RÉALISABLE : 700 À 1000



**NAIROBY**

HAUTEUR RÉALISABLE : 1900 À 2250  
LARGEUR RÉALISABLE : 800 À 1000



**Poignée** rosace stick en inox en option présentée page 32 sur le modèle calypso.



VIRGULE + FIXES EN DORMANT AVEC VITRAGE SABLÉ, LAISSANT ENTRER LA LUMIÈRE SANS ÊTRE VU  
H 2150 - L 1700 : FIXE 400 + OUVRANT 900 + FIXE 400

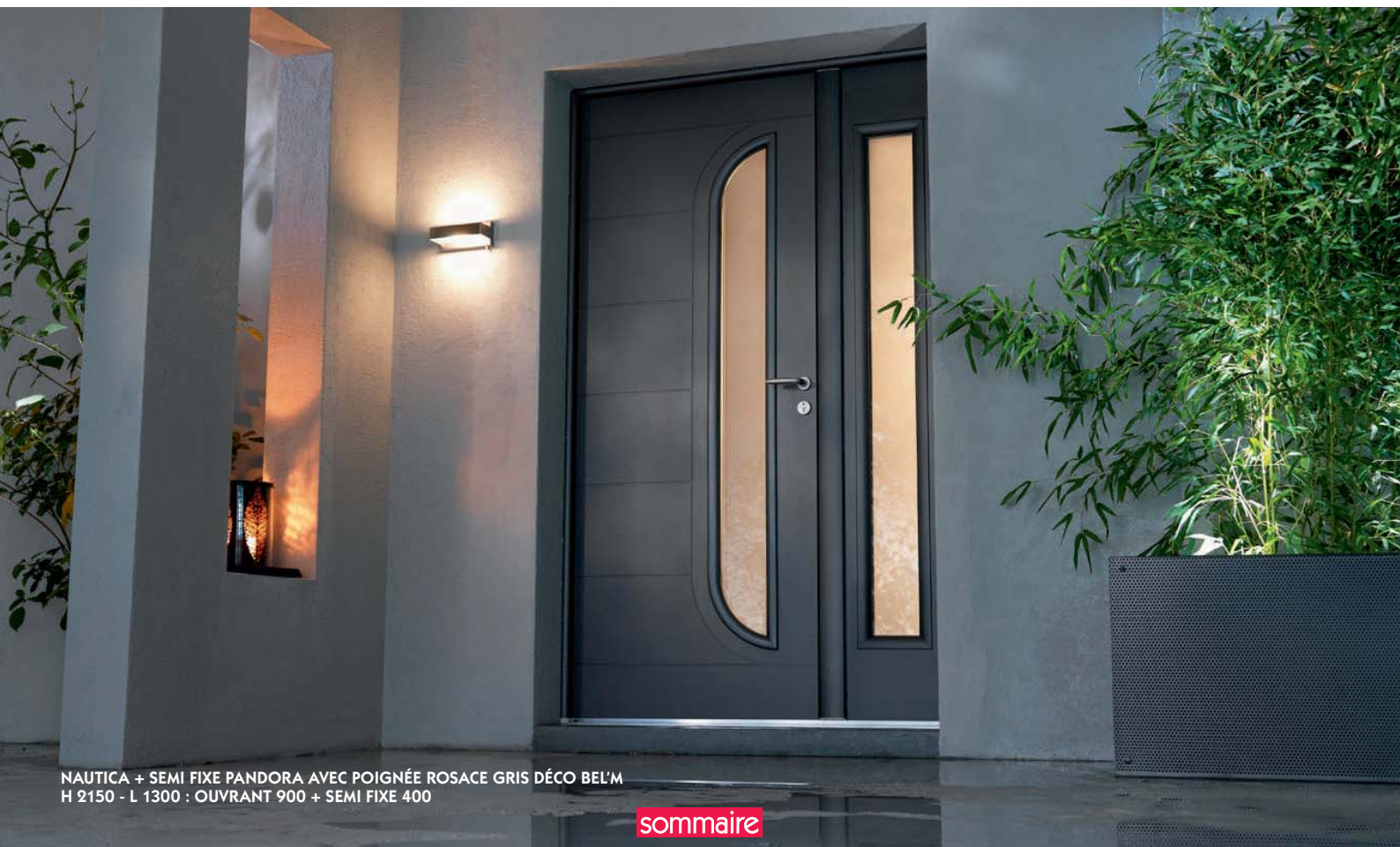

NAUTICA + SEMI FIXE PANDORA AVEC POIGNÉE ROSACE GRIS DÉCO BEL'M  
H 2150 - L 1300 : OUVRANT 900 + SEMI FIXE 400

[sommaire](#)



VIRGULE

Ud = 1,2  
 C  
 HAUTEUR RÉALISABLE : 1900 À 2250  
 LARGEUR RÉALISABLE : 700 À 1000

La douceur  
 de la grande  
 demi-lune pour  
 plus de lumière.



**VIRGULE :**  
 Vitrage affleurant.  
 Lignes dissymétriques sur  
 vitrage sablé, dans  
 le prolongement des lignes  
 du panneau.



NAUTICA



GAÏA



**GAÏA :** forme de **moulure**  
 en arc de cercle brisé aux  
 2 extrémités. Pluie de  
 pointillés pour plus de  
 légèreté sur le panneau  
 de la porte.

**NAUTICA :** une grande  
 ligne en forme de demi-  
 lune qui suit **la moulure**  
 de vitrage.

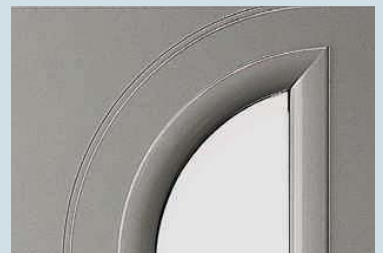

Ud = 1,2  
 C  
 HAUTEUR RÉALISABLE : 1900 À 2230  
 LARGEUR RÉALISABLE : 800 À 1000

Ud = 1,2  
 C  
 HAUTEUR RÉALISABLE : 1900 À 2230  
 LARGEUR RÉALISABLE : 800 À 1000

sommaire



CÉDILLE + FIXE EN DORMANT VITRAGE SABLÉ AVEC POIGNÉE ROSACE GRIS DÉCO BEL'M  
H 2150 - L 1400 : OUVRANT 900 + FIXE 500

[sommaire](#)



APOSTROPHE



GUILLEMET

**Ud=1,1**  
**C**  
**APOSTROPHE**  
 HAUTEUR RÉALISABLE : 1900 À 2250  
 LARGEUR RÉALISABLE : 700 À 1000

**Ud=1,0**  
**C**  
**GUILLEMET**  
 HAUTEUR RÉALISABLE : 1950 À 2250  
 LARGEUR RÉALISABLE : 700 À 1000



CÉDILLE



(vue intérieure)  
 Bicoloration en standard

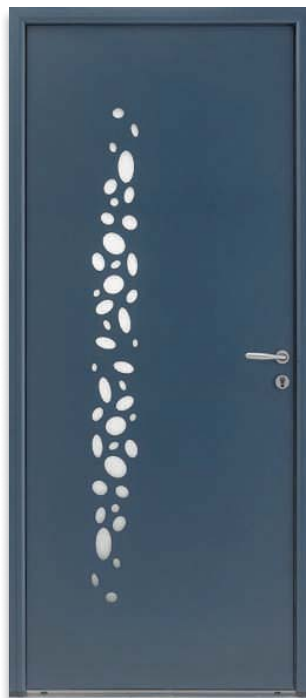

ÉCUME

**Ud=1,0**  
**B**  
**CÉDILLE**  
 HAUTEUR RÉALISABLE : 1900 À 2250  
 LARGEUR RÉALISABLE : 800 À 1000

**Ud=1,1**  
**C**  
**ÉCUME**  
 HAUTEUR RÉALISABLE : 1900 À 2250  
 LARGEUR RÉALISABLE : 800 À 1000



**APOSTROPHE / GUILLEMET / CÉDILLE :**  
 Triple vitrage sablé affleurant. Lignes usinées sur le parement de la porte.



**ÉCUME :** Triple vitrage sablé affleurant en forme de petites bulles.



HOLIFAX + FIXES EN DORMANT VITRÉS, OUVERTURE À LA CLÉ DE L'EXTÉRIEUR  
COMPOSITION SUR MESURE - H 2150 L 1700 : FIXE 400 + OUVRANT 900 + FIXE 400



## HOLIFAX

HAUTEUR RÉALISABLE : 1900 À 2250  
LARGEUR RÉALISABLE : 800 À 1000

[sommaire](#)



ÉRIÉ



TORONTO



(vue intérieure)  
Bicoloration en standard

## L'ATOUT MAJEUR

**Des moulures identiques** sur les faces intérieure et extérieure pour une esthétique harmonieuse.

**Ud = 1,4**  
 HAUTEUR RÉALISABLE : 1900 À 2250  
 LARGEUR RÉALISABLE : 800 À 1000  

**Ud = 1,1**  
 HAUTEUR RÉALISABLE : 1900 À 2250  
 LARGEUR RÉALISABLE : 800 À 1000  



VANCOUVER



BELLEVILLE



VENCE - MONOCOLORATION  
EN STANDARD EXT./INT.

**Ud = 1,3**  
 HAUTEUR RÉALISABLE : 1900 À 2250  
 LARGEUR RÉALISABLE : 800 À 1000  

**Ud = 1,2**  
 HAUTEUR RÉALISABLE : 1900 À 2250  
 LARGEUR RÉALISABLE : 800 À 1000  

**Ud = 1,6**  
 VENCE ÉPAISSEUR 53 MM\*  
 HAUTEUR RÉALISABLE : 1900 À 2150  
 LARGEUR RÉALISABLE : 800 À 900

\* Voir la conception page 137



LOTUS AVEC UNE ESTHÉTIQUE ASSORTIE SUR UN PORTILLON CADIOU ET UNE PORTE DE GARAGE NOVOFERM HABITAT

[sommaire](#)





LOTUS + FIXE EN BATTANT LOTUS + SEMI FIXE LOTUS AVEC SÉRIGRAPHIE NOIRE DANS LE VITRAGE - L 1700 : 400 + 900 + 400



### LOTUS

HAUTEUR RÉALISABLE : 1900 À 2250  
LARGEUR RÉALISABLE : 800 À 1000



(vue intérieure)  
Bicoloration en standard



YOGA + FIXE EN DORMANT AVEC PROLONGEMENT DU DÉCOR YOGA DANS LE VITRAGE - L 1300 : 900 + 400

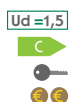

### YOGA

HAUTEUR RÉALISABLE : 1700 À 2250  
LARGEUR RÉALISABLE : 700 À 1000



## 4 ATOUTS MAJEURS

### Le sur-mesure avec imposte cintrée, même en Alu

Des compositions vitrées avec meneaux filants dans l'imposte en dormant cintrée.

### L'harmonisation

Reprise des décors et des proportions du vitrage sur la porte et le semi fixe.

### La performance phonique

Des portes éligibles aux zones aéroportuaires pour les habitations situées en zone 3 : Ra = 35dB (Lotus et Yoga).

**Triple vitrage** en standard. Vitrage P5A pour une sécurité optimale en option.

ESTHÉTIQUE COORDONNÉE



Design Bel'M

**LOTUS** : portillon et porte de garage assortis à la porte d'entrée.



MAVOKO - VITRAGE EFFET MIROIR AU SOLEIL, TRANSPARENT LA NUIT AVEC LA LUMIÈRE INTÉRIEURE



**MAVOKO**  
HAUTEUR RÉALISABLE : 1700 À 2250  
LARGEUR RÉALISABLE : 700 À 1000

[sommaire](#)



KIGALI



**KIGALI**  
 HAUTEUR RÉALISABLE : 1700 À 2250  
 LARGEUR RÉALISABLE : 700 À 1000



**MAVOKO** : vitrage ambré aux lignes déstructurées.

## le nuancier intérieur

### STANDARD

satiné  
 BLANC  
 9016

### OPTION

aspect  
 CHÊNE  
 CLAIR

aspect  
 ZÉBRANO

Et toutes les couleurs aluminium en standard et en option de la page 11.

Les techniques de l'imprimerie ne permettent pas toujours de restituer très exactement la couleur réelle.



TOKYO



(vue intérieure aspect chêne clair en option)



**TOKYO**  
 HAUTEUR RÉALISABLE : 1700 À 2250  
 LARGEUR RÉALISABLE : 700 À 1000

**MAVOKO, KIGALI, TOKYO** :   
 Éligibles aux zones aéroportuaires pour les habitations situées en zone 3 : Ra = 35dB.



[sommaire](#)

TILIA - VUE INTÉRIEURE ASPECT BOIS ZÉBRANO



HEKINA



(vue intérieure détail vitrage)



NAGOYA

Ud = 1,5  
 C  
 HAUTEUR RÉALISABLE : 1700 À 2250  
 LARGEUR RÉALISABLE : 700 À 1000

Ud = 1,5  
 C  
 HAUTEUR RÉALISABLE : 1700 À 2250  
 LARGEUR RÉALISABLE : 700 À 1000



NATORI



(vue intérieure aspect bois zébrano en option)



TILIA

Ud = 1,5  
 C  
 HAUTEUR RÉALISABLE : 1700 À 2250  
 LARGEUR RÉALISABLE : 700 À 1000

Ud = 1,5  
 C  
 HAUTEUR RÉALISABLE : 1700 À 2250  
 LARGEUR RÉALISABLE : 700 À 1000



Nagoya

**Vitrages aux motifs sablés.** Un apport de lumière grand format dans le respect de l'intimité intérieure.



Hekina



Natori

**TILIA, HEKINA, NAGOYA, NATURI :**  
 Éligibles aux zones aéroportuaires pour les habitations situées en zone 3 : Ra = 35dB.



ORACLE DOUBLE VANTAUX + IMPOSTE VITRÉE EN DORMANT GRILLE À LOSANGES MONTÉE DANS LE VITRAGE,  
AVEC POIGNÉE ROSACE GRIS DÉCO BEL'M EN OPTION - H 2700 : OUVRANT 2150 + IMPOSTE 550 - L 1600 : 2 OUVRANTS DE 800

[sommaire](#)



ORACLE EN EXTÉRIEUR, TEINTES SABLÉES  
UNIQUEMENT



(vue intérieure)  
Bicoloration en standard

Ud = 0,95

B



### ORACLE

HAUTEUR RÉALISABLE : 1700 À 2250

HAUTEUR 2251 À 2350 NOUS CONSULTER

LARGEUR RÉALISABLE : 700 À 1100



PANTHÉON

Ud = 1,2

C



### PANTHÉON

HAUTEUR RÉALISABLE : 1900 À 2250

LARGEUR RÉALISABLE : 800 À 1100

C'est dans le détail que l'on reconnaît une grande porte.



**ORACLE** : Un ornement de style "baroque" travaillé sur un panneau mouluré.

**PANTHÉON** : Grille à losanges intégrée dans le vitrage, déclinable en imposte vitrée.





ATHÉNA + SEMI FIXE ATHÉNA + IMPOSTE VITRÉE À GRILLE EN FAUX OUVRANT ATHÉNA AVEC MENEAU FILANT - COMPOSITION SUR MESURE  
H 2450 : OUVRANT 2000 + IMPOSTE 450 - L 1300 : OUVRANT 900 + SEMI FIXE 400

[sommaire](#)





**ATHÉNA**  
avec semi fixe vitré vue intérieure.



DOUBLE VANTAUX L 1800



**ATHÉNA** cimaise cossue et moulures grands cadres.



EN EXTÉRIEUR, TEINTES SABLÉES UNIQUEMENT  
GRILLE NOIRE EN OPTION

Le charme des  
portes menuisées  
sans entretien.



**Grille en fonte  
d'aluminium** insérée dans  
le vitrage.

**Couleur de la grille  
au choix :**

**1.** Grille monocouleur  
identique à la teinte  
extérieure de la porte  
(standard).

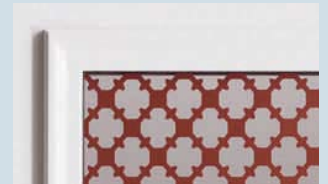

**2.** Grille noire extérieur et  
intérieur (option).

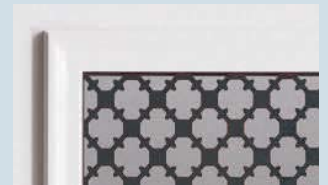

**3.** Grille bicolore. Teinte  
extérieure identique à la  
porte, blanche intérieure  
(option).



**ATHÉNA**

HAUTEUR RÉALISABLE : 1900 À 2250  
LARGEUR RÉALISABLE : 800 À 1100

**sommaire**

L'ALUMINIUM

BeL'M | 49



ODYSSÉE DOUBLE VANTAUX + IMPOSTE CINTRÉE (FLÈCHE DE 250 MM) AVEC MENEAU FILANT, POIGNÉE ROSACE ET HEURTOIR GRIS DÉCO BEL'M EN OPTION  
COMPOSITION SUR MESURE - H 2640 : OUVRANT 2150 + IMPOSTE 490 - L 1800 : 2 OUVRANTS DE 900

[sommaire](#)



ODYSSÉE + SEMI FIXE ODYSSEE - L 1400 : 900 + 500  
EN EXTÉRIEUR, TEINTES SABLÉES UNIQUEMENT

Ud =0,95

### ODYSSÉE

HAUTEUR RÉALISABLE : 1900 À 2250  
LARGEUR RÉALISABLE : 800 À 1000



MÉTIS + SEMI FIXE MÉTIS - L 1300 : 900 + 400  
EN EXTÉRIEUR, TEINTES SABLÉES UNIQUEMENT

Ud =1,2

### MÉTIS

HAUTEUR RÉALISABLE : 1900 À 2250  
LARGEUR RÉALISABLE : 800 À 1000



Esthétique traditionnelle pour un matériau contemporain.



**De larges possibilités en sur-mesure.**

- **Double vantaux.**
- **Imposte cintrée en aluminium.**



ORPHÉE DOUBLE VANTAUX - L 1800



ORPHÉE L 900

Ud =0,95

B

### ORPHÉE

HAUTEUR RÉALISABLE : 2050 À 2250  
LARGEUR RÉALISABLE : 800 À 1000



**sommaire**



MOZART + IMPOSTE EN FAUX OUVRANT MOZART, AVEC POIGNÉE ROSACE ET HEURTOIR GRIS DÉCO BEL'M EN OPTION  
COMPOSITION SUR MESURE - H 2650 : OUVRANT 2150 + IMPOSTE 500 - L 900

Ud=0,95

B



## MOZART

HAUTEUR RÉALISABLE : 1900 À 2250

LARGEUR RÉALISABLE : 800 À 1000

[sommaire](#)

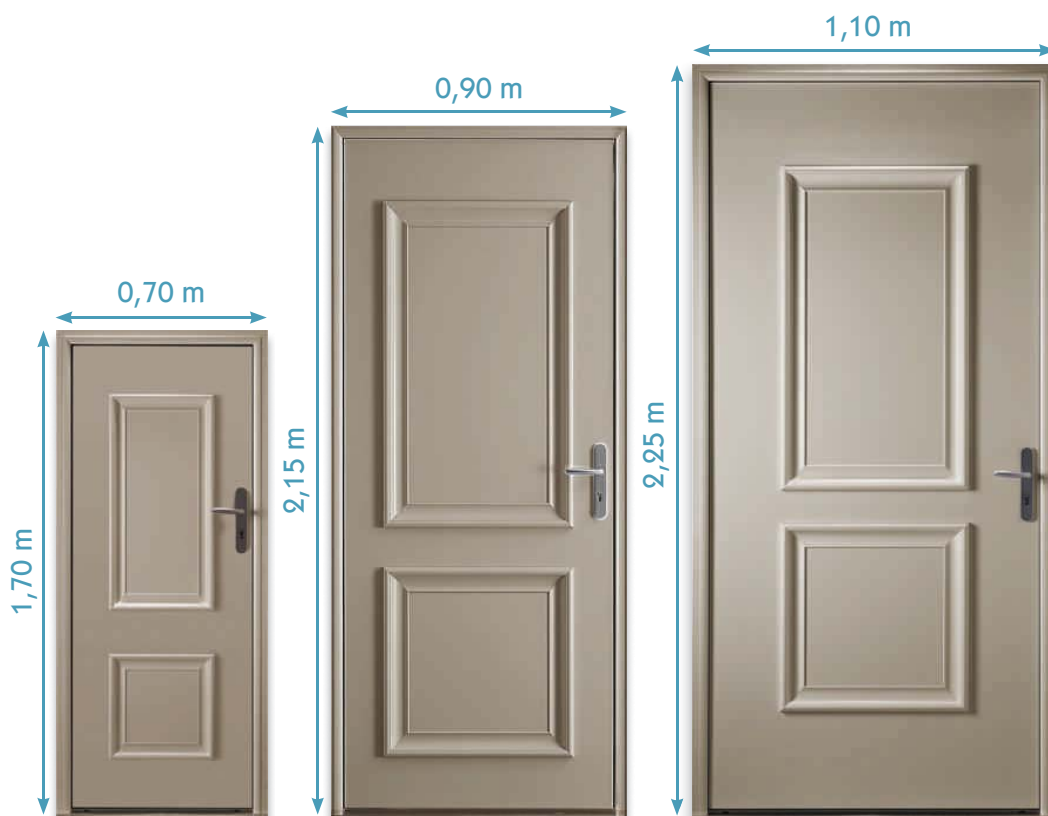

NOÉ H 1700 L 700

NOÉ H 2150 L 900

NOÉ H 2250 L 1100

**NOÉ, ISAAC :**  
**spécial rénovation**  
 pour petites ou grandes  
 ouvertures.

**Semi fixe vitré ou  
 plein,** une esthétique  
 sobre avec ou sans apport  
 de lumière.



**MOZART :** porte et  
 imposte avec décors  
 gris déco Bel'm **ou** de  
 la couleur de la porte  
 (en option), c'est vous  
 qui choisissez.



ISAAC + SEMI FIXE ISAAC - L 1300 : 900 + 400



NOÉ + SEMI FIXE LOUISIANE - L 1300 : 900 + 400



NOÉ + SEMI FIXE NOÉ - L 1300 : 900 + 400

**Ud=1,2**  
**C**  
 HAUTEUR RÉALISABLE : 1700 À 2350  
 LARGEUR RÉALISABLE : 700 À 1100

**Ud=0,95**  
**B**  
 HAUTEUR RÉALISABLE : 1700 À 2350  
 LARGEUR RÉALISABLE : 700 À 1100

**sommaire**





CHEVERNY



LANGEAIS

Ud = 1,5



### CHEVERNY

HAUTEUR RÉALISABLE : 1900 À 2250  
LARGEUR RÉALISABLE : 700 À 1000

Ud = 1,5



### LANGEAIS

HAUTEUR RÉALISABLE : 1900 À 2250  
LARGEUR RÉALISABLE : 700 À 1000



**LANGEAIS** : petits bois aspect plomb intégrés dans le vitrage transparent.

**VILLANDRY** : la porte fermière pratique, une seule poignée extérieure et la possibilité d'ouvrir seulement le haut de la porte pour aérer la maison.



VILLANDRY



(vue intérieure)

Ud = 1,6



### VILLANDRY

HAUTEUR RÉALISABLE : 1900 À 2250  
LARGEUR RÉALISABLE : 800 À 1000



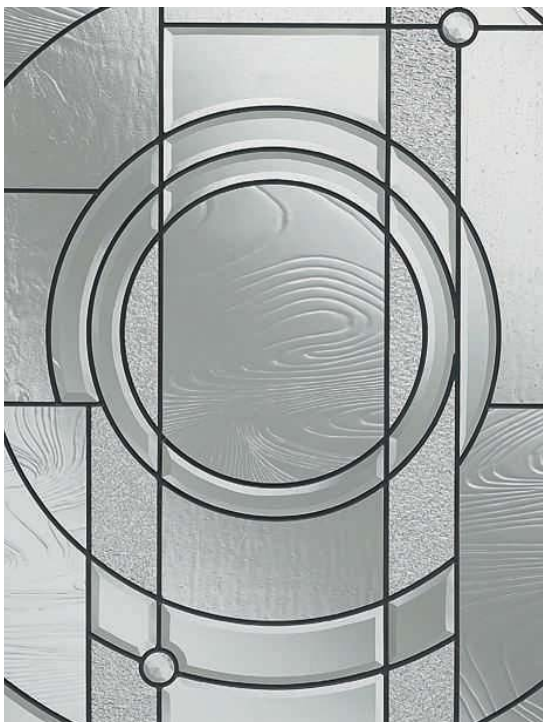

CALUSA + SEMI FIXE ACOMA - H 2150 L 1300 : OUVRANT 900 + SEMI FIXE 400





CALUSA + SEMI FIXE ACOMA - L 1400 : 900 + 500



CALUSA



**CALUSA**

HAUTEUR RÉALISABLE : 1900 À 2250  
LARGEUR RÉALISABLE : 800 À 1000



ACOMA

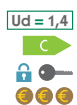

**ACOMA**

HAUTEUR RÉALISABLE : 1900 À 2250  
LARGEUR RÉALISABLE : 800 À 1000



ARAPAO - VITRAGE DÉCORATIF  
AVEC ZONES DE TRANSPARENCE

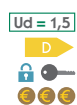

**ARAPAO**

HAUTEUR RÉALISABLE : 2000 À 2250  
LARGEUR RÉALISABLE : 900 À 1000



Un style très décoratif,  
fusion entre le moderne  
et l'artisanal.

La richesse des détails,  
le travail exécuté  
à la main sur les vitraux  
donnent à ces portes  
un caractère unique.



[sommaire](#)

KAYAPO



AKIMEL + SEMI FIXE AKIMEL - L 1400 : 900 + 500

Ud = 1,2



**AKIMEL**

HAUTEUR RÉALISABLE : 2050 À 2250  
LARGEUR RÉALISABLE : 800 À 1000



DAKOTA VITRAGE DÉCORATIF  
AVEC ZONES DE TRANSPARENCE

Ud = 1,4



**DAKOTA**

HAUTEUR RÉALISABLE : 1900 À 2250  
LARGEUR RÉALISABLE : 800 À 1000



KAYAPO + SEMI FIXE KAYAPO - L 1300 : 900 + 400

Ud = 1,2



**KAYAPO**

HAUTEUR RÉALISABLE : 2050 À 2250  
LARGEUR RÉALISABLE : 800 À 1000



KAYAPO



FLAVIE + SEMI FIXE FLAVIE - H 2150 L 1300 : OUVRANT 900 + SEMI FIXE 400

[sommaire](#)



FLAVIE



(vue intérieure)  
Bicoloration en standard



NIAGARA

Ud = 1,3

### FLAVIE

HAUTEUR RÉALISABLE : 1700 À 2250  
LARGEUR RÉALISABLE : 700 À 1000



Ud = 1,3

### NIAGARA

HAUTEUR RÉALISABLE : 1900 À 2250  
LARGEUR RÉALISABLE : 800 À 1000



Dans la tradition  
des maîtres  
verriers.



**Vitrail aspect plomb  
ou laiton** sur losanges  
biseautés.

**Vitrail aspect laiton**  
sur losanges biseautés.



JACKSON PETITS BOIS COULEUR 7004  
EXTÉRIEUR ET BLANC INTÉRIEUR



MINNESOTA

Ud = 1,2

### JACKSON

HAUTEUR RÉALISABLE : 1700 À 2250  
LARGEUR RÉALISABLE : 700 À 1000



Ud = 1,4

### MINNESOTA

HAUTEUR RÉALISABLE : 1900 À 2250  
LARGEUR RÉALISABLE : 800 À 1000



**Moules relief  
en option** sur toutes  
les portes aux décors  
postformés.

**sommaire**



WINDSOR + SEMI FIXE WINDSOR - L 1400 : 900 + 500



(vue intérieure)  
Bicoloration en standard



GASPÉSIE



### WINDSOR

HAUTEUR RÉALISABLE : 1900 À 2250  
LARGEUR RÉALISABLE : 800 À 1000



### GASPÉSIE

HAUTEUR RÉALISABLE : 1900 À 2250  
LARGEUR RÉALISABLE : 800 À 1000



INDIANA + SEMI FIXE ORÉGON - L 1300 : 900 + 400



(vue intérieure)  
Bicoloration en standard



MONTRÉAL



### INDIANA

HAUTEUR RÉALISABLE : 1900 À 2250  
LARGEUR RÉALISABLE : 800 À 1000



### MONTRÉAL

HAUTEUR RÉALISABLE : 1900 À 2250  
LARGEUR RÉALISABLE : 800 À 1000



L'élégance  
des finitions  
et le sens  
du détail.



**Petits bois soudés**  
aspect plomb en option.

GASPÉSIE AVEC OPTIONS : MOULURES RELIEF EN SOUBASSEMENT ET BÂTON DE MARÉCHAL ASPECT LAITON



TOTEM + SEMI FIXE BABY - L 1300 : 900 + 400



HUDSON + SEMI FIXE SCOTIA - L 1300 : 900 + 400

Ud = 0,95  
B  
L

**TOTEM**  
HAUTEUR RÉALISABLE : 1900 À 2250  
LARGEUR RÉALISABLE : 800 À 1000

Ud = 1,0  
C  
L

**HUDSON**  
HAUTEUR RÉALISABLE : 1900 À 2250  
LARGEUR RÉALISABLE : 800 À 1000

[sommaire](#)



# Le **I**MIXTE alu / bois

Les portes mixtes alu/bois Bel'm allient la chaleur du bois en intérieur aux atouts de l'aluminium à l'extérieur : performance phonique et thermique, facilité d'entretien.

**Bel'm est le créateur de la conception monobloc mixte :** une conception qui apporte de l'élégance à l'esthétique et renforce les performances de la porte.



# INTÉRIEUR

movingui  
LASURÉ

chêne  
LASURÉ  
NATUREL

chêne  
LASURÉ  
CHÊNE MOYEN

chêne  
LASURÉ  
WENGÉ

# EXTÉRIEUR

Nuancier aluminium  
18 couleurs en standard,  
voir page 11

## LÉGENDES DES PAGES SUIVANTES

**Ud = 0,97** Indice d'isolation thermique. Ud calculé selon NFEN 14351-1.

**Design Bel'm**  
esthétique coordonnée



Portail  
Cadiou



Porte de garage  
nouvel'orm  
cadré entrée principale



Porte d'entrée livrée avec barillet de sécurité et clés Bel'm.

Budget en standard 2150 x 900,  
sans option, hors taxes et hors pose

€ : < 1300 €  
€€ : 1300 à 2000 €  
€€€ : 2000 à 2700 €  
€€€€ : 2700 à 3400 €  
€€€€€ : > à 3400 €

# BEL'M MIXTE

## LA PERFORMANCE ET L'ESTHÉTIQUE DE LA CONCEPTION MONOBLOC



- **Ouvrant de 62 mm avec panneau intérieur bois, à rupture de pont thermique** composé d'un **isolant thermique** (mousse polystyrène)

- d'un **isolant phonique** à base de fibres de bois

- **Seuil aluminium de 20 mm** conforme aux normes pour "personnes à mobilité réduite"

- **Joint périphérique** assurant l'étanchéité

**Porte Concurrente**  
CONCEPTION AVEC MONTANTS ET TRAVERSES ET PANNEAU INTÉRIEUR

Une esthétique intérieure différente de l'extérieur



**Porte Bel'm**  
L'ESTHÉTIQUE DE LA CONCEPTION MONOBLOC

L'intérieur est identique à l'extérieur.



Forme des moulures intérieures bois identique à l'extérieur aluminium



GAÏA + FIXES EN DORMANT VITRÉS - VUE INTÉRIEURE CHÊNE LASURÉ NATUREL - H 2150 L 1700 : FIXE 400 + OUVRANT 900 + FIXE 400

[sommaire](#)

EXTÉRIEUR ALU INTÉRIEUR BOIS



GAÏA  
Retrouvez-la  
page 35



Chêne lasuré naturel



GAÏA

HAUTEUR RÉALISABLE : 1900 À 2230  
LARGEUR RÉALISABLE : 800 À 1000



**VIRGULE** : esthétique épurée avec vitrage affleurant.

**NAUTICA** : vitrage souligné d'une moulure contemporaine.



EXTÉRIEUR ALU INTÉRIEUR BOIS



NAUTICA  
Retrouvez-la  
page 35



Chêne lasuré naturel

EXTÉRIEUR ALU INTÉRIEUR BOIS



VIRGULE  
Retrouvez-la  
page 35



Chêne lasuré wengé

Ud = 1,2



NAUTICA

HAUTEUR RÉALISABLE : 1900 À 2230  
LARGEUR RÉALISABLE : 800 À 1000

Ud = 1,3



VIRGULE

HAUTEUR RÉALISABLE : 1900 À 2250  
LARGEUR RÉALISABLE : 800 À 1000



CHRYSTAL - VUE INTÉRIEURE CHÊNE LASURÉ NATUREL - H 2150 L 1000

[sommaire](#)

EXTÉRIEUR ALU

INTÉRIEUR BOIS



**CHRYSTAL**  
Retrouvez-la  
page 29



Chêne lasuré naturel

Ud = 1,4



**CHRYSTAL**

HAUTEUR RÉALISABLE : 1900 À 2250  
LARGEUR RÉALISABLE : 800 À 1100

EXTÉRIEUR ALU

INTÉRIEUR BOIS



**VANCOUVER**  
Retrouvez-la  
page 39



Movingui

Ud = 1,3



**VANCOUVER**

HAUTEUR RÉALISABLE : 2150 À 2250  
LARGEUR RÉALISABLE : 900 À 1000

EXTÉRIEUR ALU

INTÉRIEUR BOIS



**GALET**  
Retrouvez-la  
page 17



Chêne lasuré naturel

Ud = 0,97



**GALET**

HAUTEUR RÉALISABLE : 1900 À 2250  
LARGEUR RÉALISABLE : 800 À 1000

EXTÉRIEUR ALU

INTÉRIEUR BOIS



**ORÉOLINE**  
Retrouvez-la  
page 15



Chêne lasuré wengé

Ud = 0,97



**ORÉOLINE**

HAUTEUR RÉALISABLE : 1900 À 2250  
LARGEUR RÉALISABLE : 800 À 1000

**CHRYSTAL** : mariage  
du cadre de vitrage  
contemporain gris déco  
Bel'm et de la chaleur du  
bois en finition naturelle.



**Subtilité des décors**  
rainurés intérieurs.





## 2 ATOUTS MAJEURS

**Le sur-mesure en 1100 mm** : une grande largeur que **Bel'm peut vous proposer** pour votre porte mixte alu/bois.

**L'esthétique** des portes mixtes monobloc tout en finesse.



### EXTÉRIEURS ALUMINIUM



**ALINÉA**  
Retrouvez-la page 19



**ZEN + SEMI FIXE ZEN**  
Retrouvez-la page 18



**PHOSPHORE + FIXE EN DORMANT**  
Retrouvez-la page 25

INTÉRIEURS BOIS IDENTIQUES ALINÉA, ZEN ET PHOSPHORE



Chêne lasuré wengé  
Intérieur Alinéa ou Zen

**Ud = 0,97**  
**ALINÉA**  
HAUTEUR RÉALISABLE : 1900 À 2250  
LARGEUR RÉALISABLE : 800 À 1000



Chêne lasuré naturel  
Intérieur présenté avec barre de tirage sur l'extérieur pour Alinéa, Zen ou Phosphore

**Ud = 0,97**  
**ZEN**  
HAUTEUR RÉALISABLE : 1900 À 2250  
LARGEUR RÉALISABLE : 800 À 1100



Movingui  
Intérieur présenté avec barre de tirage sur l'extérieur pour Alinéa, Zen ou Phosphore

**Ud = 0,97**  
**PHOSPHORE**  
HAUTEUR RÉALISABLE : 1900 À 2250  
LARGEUR RÉALISABLE : 800 À 1100



ATHÉNA + SEMI FIXE ATHÉNA EN CHÊNE LASURÉ NATUREL  
INTÉRIEUR, ET COULEUR BRUN 2650 EXTÉRIEUR  
H 2150 L 1400 : OUVRANT 900 + SEMI FIXE 500

[sommaire](#)



EXTÉRIEUR ALU INTÉRIEUR BOIS



**ATHÉNA**  
TEINTE SABLÉE  
Retrouvez-la  
page 49



Chêne lasuré naturel

Ud = 1,2



**ATHÉNA**

HAUTEUR RÉALISABLE : 1900 À 2250  
LARGEUR RÉALISABLE : 800 À 1000



EXTÉRIEUR ALU INTÉRIEUR BOIS



**PANTHÉON**  
Retrouvez-la  
page 47



Chêne lasuré naturel

Ud = 1,2



**PANTHÉON**

HAUTEUR RÉALISABLE : 1900 À 2250  
LARGEUR RÉALISABLE : 800 À 1000



EXTÉRIEUR ALU INTÉRIEUR BOIS



**MÉTIS**  
+ SEMI FIXE MÉTIS  
TEINTE SABLÉE  
Retrouvez-la page 51



Movingui

Ud = 1,2



**MÉTIS**

HAUTEUR RÉALISABLE : 1900 À 2250  
LARGEUR RÉALISABLE : 800 À 1000



EXTÉRIEUR ALU INTÉRIEUR BOIS



**ISAAC**  
Retrouvez-la  
page 53



Chêne lasuré wengé

Ud = 1,2



**ISAAC**

HAUTEUR RÉALISABLE : 1900 À 2250  
LARGEUR RÉALISABLE : 800 À 1000



**ATHÉNA** :  
détail vue extérieure.



**MÉTIS** :  
détail vue extérieure.



ORPHÉE DOUBLE VANTAUX VERSION MIXTE CHÊNE LASURÉ CHÊNE MOYEN AVEC POIGNÉE ROSACE GRIS DÉCO BEL'M EN OPTION - H 2150 L 1800

Ud = 0,97  
   
**ORPHÉE**  
 HAUTEUR RÉALISABLE : 2050 À 2250  
 LARGEUR RÉALISABLE : 800 À 1000

Ud = 0,97  
   
**ODYSSÉE**  
 HAUTEUR RÉALISABLE : 1900 À 2250  
 LARGEUR RÉALISABLE : 800 À 1000

[sommaire](#)



## EXTÉRIEURS ALUMINIUM



ORACLE  
TEINTES SABLÉES  
*Retrouvez-la page 47*



ODYSSÉE + SEMI FIXE ODYSSEE  
TEINTES SABLÉES  
*Retrouvez-la page 51*



ORPHÉE  
*Retrouvez-la page 51*



NOÉ + SEMI FIXE LOUISIANE  
*Retrouvez-la page 53*

INTÉRIEURS BOIS IDENTIQUES ORACLE,  
ODYSSÉE, ORPHÉE ET NOÉ



Chêne lasuré naturel  
Intérieur Orphée, Odyssee, Oracle ou Noé



Movingui  
Intérieur Orphée, Odyssee, Oracle ou Noé



Chêne lasuré wengé  
Intérieur Orphée, Odyssee, Oracle ou Noé



### ORACLE

HAUTEUR RÉALISABLE : 1900 À 2250  
LARGEUR RÉALISABLE : 800 À 1000



### NOÉ

HAUTEUR RÉALISABLE : 1900 À 2250  
LARGEUR RÉALISABLE : 800 À 1000

La porte pleine  
classique  
sous toutes  
ses formes.

Des moulures grand cadre,  
avec des filets saillants  
ou épurés.



EXTÉRIEUR ALU



MINNESOTA  
Retrouvez-la page 61

MINNESOTA VUE INTÉRIEURE CHÊNE LASURÉ CHÊNE MOYEN

Ud = 1,4  
HAUTEUR RÉALISABLE : 1900 À 2250  
LARGEUR RÉALISABLE : 800 À 1000

sommaire

EXTÉRIEUR ALU



WINDSOR  
+ SEMI FIXE WINDSOR  
*Retrouvez-la page 62*

INTÉRIEUR BOIS



Chêne lasuré naturel



**WINDSOR**

HAUTEUR RÉALISABLE : 1900 À 2250  
LARGEUR RÉALISABLE : 800 À 1000

EXTÉRIEUR ALU



INDIANA  
+ SEMI FIXE ORÉGON  
*Retrouvez-la page 62*

INTÉRIEUR BOIS



Movingui



**INDIANA**

HAUTEUR RÉALISABLE : 1900 À 2250  
LARGEUR RÉALISABLE : 800 À 1000

EXTÉRIEUR ALU



GASPÉSIE  
*Retrouvez-la page 62*

INTÉRIEUR BOIS



Chêne lasuré naturel



**GASPÉSIE**

HAUTEUR RÉALISABLE : 1900 À 2250  
LARGEUR RÉALISABLE : 800 À 1000

EXTÉRIEUR ALU



HUDSON  
+ SEMI FIXE SCOTIA  
*Retrouvez-la page 63*

INTÉRIEUR BOIS



Chêne lasuré chêne moyen



**HUDSON**

HAUTEUR RÉALISABLE : 1900 À 2250  
LARGEUR RÉALISABLE : 800 À 1000



EXTÉRIEUR ALU



**MONTRÉAL**  
Retrouvez-la page 62

MONTRÉAL DOUBLE VANTAUX INTÉRIEUR CHÊNE LASURÉ WENGÉ, EXTÉRIEUR COULEUR ROUGE 300 SABLÉ - H 2150 L 1800

Ud = 1,3



**MONTRÉAL**

HAUTEUR RÉALISABLE : 1900 À 2250

LARGEUR RÉALISABLE : 800 À 1000

**sommaire**

EXTÉRIEUR ALU

INTÉRIEUR BOIS



**NIAGARA**  
Retrouvez-la  
page 61



Chêne lasuré chêne moyen



**NIAGARA**

HAUTEUR RÉALISABLE : 1900 À 2250  
LARGEUR RÉALISABLE : 800 À 1000

EXTÉRIEUR ALU

INTÉRIEUR BOIS



**FLAVIE**  
Retrouvez-la  
page 61



Chêne lasuré naturel



**FLAVIE**

HAUTEUR RÉALISABLE : 1700 À 2250  
LARGEUR RÉALISABLE : 700 À 1000

EXTÉRIEUR ALU

INTÉRIEUR BOIS



**LANGEAIS**  
Retrouvez-la  
page 55



Chêne lasuré naturel



**LANGEAIS**

HAUTEUR RÉALISABLE : 1900 À 2250  
LARGEUR RÉALISABLE : 800 À 1000

EXTÉRIEUR ALU

INTÉRIEUR BOIS



**JACKSON**  
Retrouvez-la  
page 61



Chêne lasuré naturel - Petits bois laqués couleur 7004



**JACKSON**

HAUTEUR RÉALISABLE : 1700 À 2250  
LARGEUR RÉALISABLE : 700 À 1000



# Le|BOIS

Matériau noble et renouvelable, il s'adapte à tout type d'architecture. Ses possibilités sont illimitées avec plus de 70 modèles qui se déclinent selon vos critères de choix : l'essence du bois, le projet neuf ou rénovation, l'esthétique contemporaine ou classique, la facilité de changer la couleur selon vos envies.



# EXTÉRIEUR

## ESSENCES ET COULEURS STANDARD



# INTÉRIEUR

## STANDARD INTÉRIEUR



## ESSENCES ET COULEURS EN OPTION

### Essence chêne

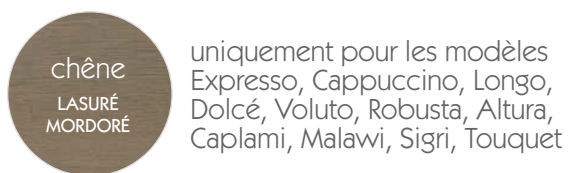

### couleurs



**RAL ILLIMITÉ**  
hors teintes foncées RAL 8022, 9004, 9005, 9011, 9017

## OPTION INTÉRIEUR

### Essence chêne



\* à l'exception des modèles EXPRESSO, CAPPUCCINO, LONGO, DOLCÉ, VOLUTO, ROBUSTA, ALTURA, CAPLAMI, MALAWI, SIGRI.

\*\* Suivant modèles, nous consulter

# BEL'M BOIS

L'ALLIANCE DES SAVOIR-FAIRE MENUISIER  
ET INDUSTRIEL



1

L'INNOVATION D'UNE CONCEPTION OFFRANT UNE MEILLEURE PERFORMANCE PHONIQUE ET THERMIQUE

- **Dormant d'épaisseur 58 mm**
- **Panneau de 78 mm :**  
2 parements en bois : Chêne, Moabi, Movingui, séparés par un **isolant thermique** (mousse polystyrène) et un **isolant phonique** à base de fibres de bois
- **Âme des montants et traverses dans des essences de bois communs**  
assure la performance thermique et réduit par 4 la consommation de bois noble dans la fabrication d'une porte
- **Joint périphérique**
- **Seuil aluminium de 20 mm**  
conforme aux normes pour "personnes à mobilité réduite" 



- 1 ● **conception menuisée grand cadre panneau 78 mm** 
- 2 ► **conception traditionnelle menuisée :**  
Montants et traverses 58 mm - Panneau de 37 mm composé de 2 parements en bois séparés par un isolant thermique
- 3 ■ **conception monobloc 61 mm :**  
2 parements en bois : Chêne, Movingui, séparés par un **isolant thermique** et un **isolant phonique**
- 4 ◆ **conception monobloc à lames 71 mm :**  
2 parements en bois : Chêne séparés par un **isolant thermique** et un **isolant phonique**

[sommaire](#)

2

## LE SUR-MESURE ABSOLU

- 1- Créer son propre modèle en fonction d'un besoin.
- 2- Reprendre les grilles existantes de l'ancienne porte pour les mettre sur la nouvelle



Esthétique dessinée par le client

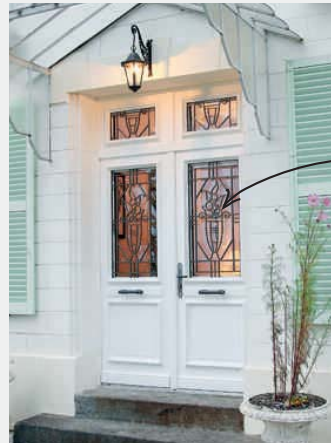

grilles du client

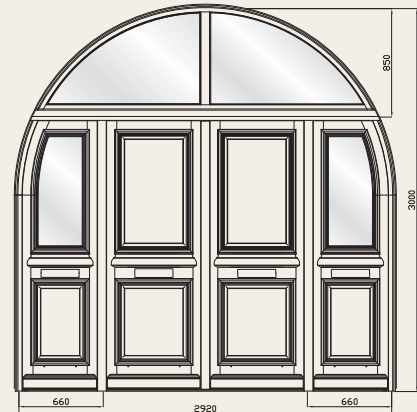

Réalisation du design d'une porte alu (odyssée) adaptée au projet du client avec semi fixes cintrés en partie haute.



3

## UNE FABRICATION RESPECTUEUSE DE L'ENVIRONNEMENT

Chez Bel'm, le travail du bois se fait dans le respect de l'environnement à chaque étape de fabrication de la porte : achat de bois issus de forêts gérées durablement, choix d'essences courantes à croissance rapide pour favoriser le renouvellement des ressources, recyclage optimisé des chutes et des déchets.

4

## POSSIBILITÉ DE CHÂSSIS OUVRANT POUR AÉRER LA MAISON EN TOUTE SÉCURITÉ



### LÉGENDES DES PAGES SUIVANTES

● ■ ▶ ◆ Conceptions selon coupes d'angles présentées.

▲ Note environnementale du modèle.

Ud = 1,1 Indice d'isolation thermique. Ud calculé selon NFEN 14351-1.

🔑 Porte d'entrée livrée avec barillet de sécurité et clés Bel'm.

Budget en standard 2150 x 900, sans option, hors taxes et hors pose

€ : < 1300 €  
 € € : 1300 à 2000 €  
 € € € : 2000 à 2700 €  
 € € € € : 2700 à 3400 €  
 € € € € € : > à 3400 €

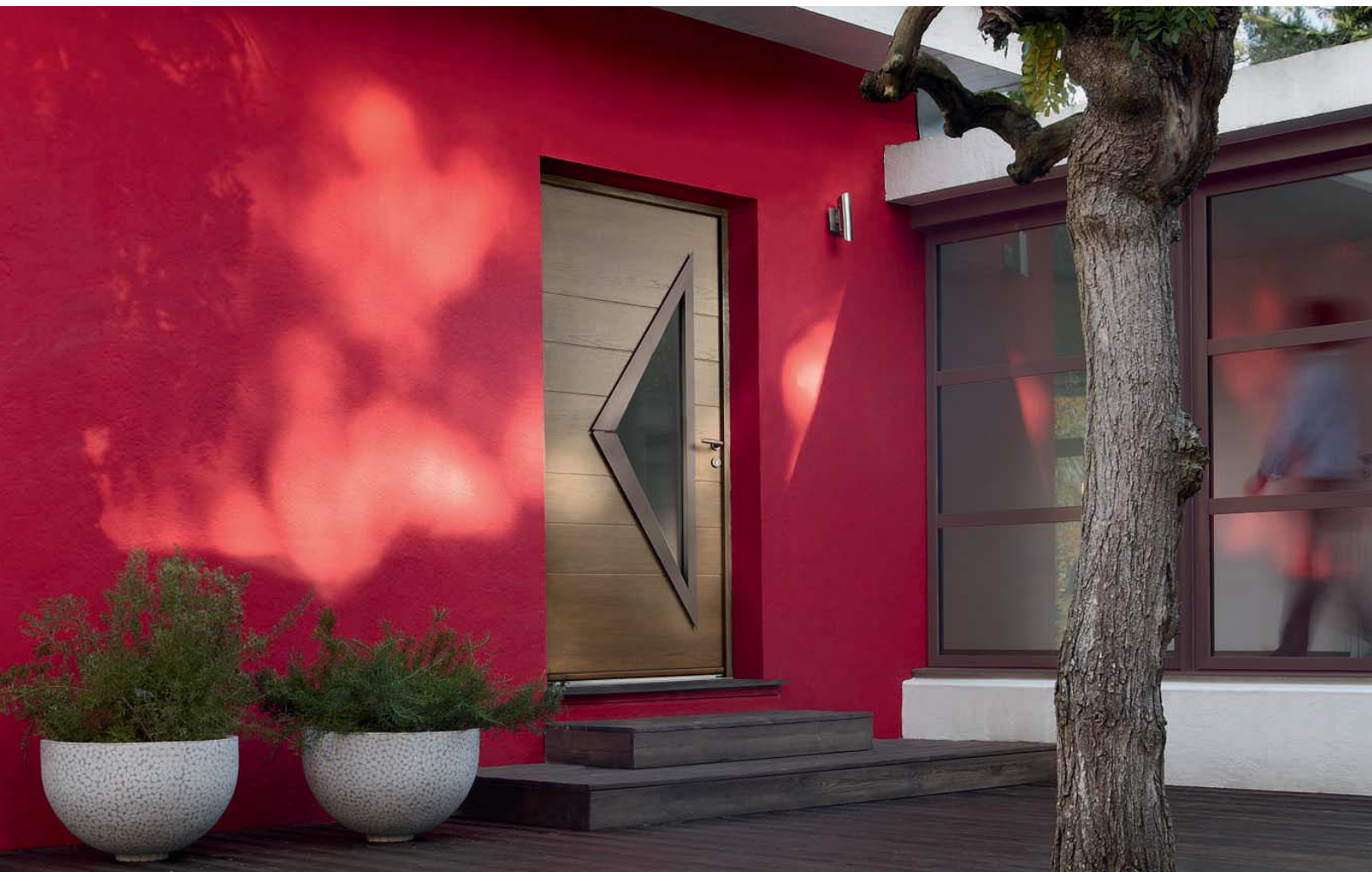

DOLCÉ CHÊNE LASURÉ MORDORÉ FACE EXTÉRIÈRE EN OPTION

## Une collection contemporaine et personnalisable.

Chaque modèle peut se décliner en panneau à ligne droites ou à lignes obliques, dans les essences Movingui et Chêne

### LIGNES DROITES



A

### LIGNES OBLIQUES



B



**B / CAPLAMI** CHÊNE LASURÉ MORDORÉ EN OPTION

- **B / CAPLAMI** LIGNES OBLIQUES  
Ud = 1,4  
B  



 HAUTEUR RÉALISABLE : 1900 À 2250  
 LARGEUR RÉALISABLE : 780 À 1000
- **A / DOLCÉ** LIGNES DROITES  
 HAUTEUR RÉALISABLE : 1900 À 2350  
 LARGEUR RÉALISABLE : 780 À 1000

**sommaire**



**B / ROBUSTA** MOVINGUI BARRE DE TIRAGE EN OPTION

- **B / ROBUSTA** LIGNE OBLIQUES  
Ud = 1,1  
A  



 HAUTEUR RÉALISABLE : 1800 À 2250  
 LARGEUR RÉALISABLE : 680 À 1000
- **A / EXPRESSO** LIGNES DROITES  
 HAUTEUR RÉALISABLE : 1800 À 2350  
 LARGEUR RÉALISABLE : 680 À 1000



SIGRI CHÊNE LASURÉ MORDORÉ FACE EXTÉRIEURE EN OPTION + 2 FIXES EN DORMANT + IMPOSTE AVEC MENEaux FILANTS - COMPOSITION SUR MESURE  
H 2750 : OUVRANT 2150 + IMPOSTE 600 - L 2100 : FIXE 600 + OUVRANT 900 + FIXE 600



**A/ LONGO** CHÊNE LASURÉ MORDORÉ  
EN OPTION



**A/ CAPPUCCINO** CHÊNE LASURÉ MORDORÉ  
EN OPTION



**A/ VOLUTO** CHÊNE LASURÉ MORDORÉ  
EN OPTION



**A/ VOLUTO CINTRÉ** MOVINGUI  
POSSIBILITÉ DE CINTRAGE SUR LES MODÈLES  
ROBUSTA, EXPRESSO, VOLUTO ET MALAWI.

**A/LONGO** LIGNES DROITES  
**Ud = 1,2**  
**B**  
 HAUTEUR RÉALISABLE : 1800 À 2350  
 LARGEUR RÉALISABLE : 880 À 1000  
**B/ALTURA** LIGNES OBLIQUES  
 HAUTEUR RÉALISABLE : 1800 À 2250  
 LARGEUR RÉALISABLE : 880 À 1000

**A/CAPPUCCINO** LIGNES DROITES  
**Ud = 1,4**  
**B**  
 HAUTEUR RÉALISABLE : 1800 À 2350  
 LARGEUR RÉALISABLE DE 680 À 1000  
**B/SIGRI** LIGNES OBLIQUES  
 HAUTEUR RÉALISABLE : 1800 À 2250  
 LARGEUR RÉALISABLE : 680 À 1000

**A/VOLUTO** LIGNES DROITES  
**Ud = 1,2**  
**B**  
 HAUTEUR RÉALISABLE : 1800 À 2350  
 LARGEUR RÉALISABLE : 680 À 1000  
**B/MALAWI** LIGNES OBLIQUES  
 HAUTEUR RÉALISABLE : 1800 À 2250  
 LARGEUR RÉALISABLE : 680 À 1000

**sommaire**



MANOIR CHÊNE LASURÉ MORDORÉ SUR FACE EXTÉRIEURE - BARRE DE TIRAGE + POIGNÉE COURTE INOX + SERRURE AUTOMATIQUE EN OPTION POUR UNE OUVERTURE DE L'EXTÉRIEUR SANS LA CLÉ



**MANOIR** : L'effet brut de sciage et les lames massives apportent de l'authenticité. Un effet préservé même sur une porte laquée.



MANOIR L 1000 LAQUÉE COULEUR 6005 EN OPTION



(vue intérieure chêne lasuré naturel)

- ◆ MANOIR
- Ud = 1,2 HAUTEUR RÉALISABLE : 2050 À 2150
- A LARGEUR RÉALISABLE : 800 À 1000 avec des dormants élargis
- Existe en Chêne.



**sommaire**



GOBI CHÊNE LASURÉ CLAIR + FIXE EN DORMANT CINTRÉ, AVEC POIGNÉE ROSACE GRIS DÉCO BEL'M - COMPOSITION SUR MESURE - H 2150 L 1300 : OUVRANT 900 + FIXE 400



TOUQUET + FIXE EN DORMANT COULEUR 7004 EN OPTION  
L 1300 : 900 + 400

**TOUQUET**  
 HAUTEUR RÉALISABLE : 1800 À 2250  
 LARGEUR RÉALISABLE : 680 À 1000  
 Existe en Chêne, Moabi et Movingui.

**GOBI**  
 HAUTEUR RÉALISABLE : 2100 À 2150  
 LARGEUR RÉALISABLE : 880 À 900  
 Existe en Chêne et Movingui.



**GOBI** : baguettes couleur aluminium et noir dans les rainures bois de la porte.



CASTELLANE CINTRÉE + FIXES EN DORMANT PLEINS CINTRES LAQUÉE 7016 EN OPTION, HEURTOIR + BOUTON GRIS DÉCO BEL'M EN OPTION - COMPOSITION SUR MESURE  
H 2320 L 1390 : FIXE 245 + OUVRANT 900 + FIXE 245

**CASTELLANE**  
 HAUTEUR RÉALISABLE : 1850 À 2350  
 LARGEUR RÉALISABLE : 630 À 980  
 Existe en Chêne, Moabi et Movingui.





[sommaire](#)





PAPRIKA LAQUÉE COULEUR 6005  
EN OPTION



SOLFÉRINO LAQUÉE COULEUR 7016  
EN OPTION

**PAPRIKA**  
 Ud = 1,1  
 A  
 HAUTEUR RÉALISABLE : 1800 À 2250  
 LARGEUR RÉALISABLE : 790 À 1000  
 Existe en Chêne, Moabi et Movingui.  
 NF

**SOLFÉRINO**  
 Ud = 1,1  
 A  
 HAUTEUR RÉALISABLE : 1800 À 2350  
 LARGEUR RÉALISABLE : 680 À 1000  
 Existe en Chêne, Moabi et Movingui.  
 NF



Fixes en dormant  
grand vitrage

Vitrage sablé  
en sur-mesure

## 2 ATOUTS MAJEURS

**Le sur-mesure adapté à la porte :** Bel'm adapte ses portes selon vos envies ; Solférino vitrée en est un bel exemple.

**Le sur-mesure adapté à toutes les architectures.**

Des solutions proposées par le bureau d'études Bel'm pour votre projet quelle que soit sa complexité.



AVORIAZ MOABI + SEMI FIXE AVORIAZ MOABI  
L 1300 : 900 + 400



AVORIAZ MOVINGUI, CINTRE SURBAISSÉ ET  
ACCESSOIRES FINITION LAITON EN OPTION



Double vantaux  
en flèches

Fixes en  
dormant vitrés  
et traverses  
intermédiaires

Imposte  
en anse  
de panier

### AVORIAZ :

La performance phonique   
 Des portes éligibles aux zones aéroportuaires pour les habitations situées en zone : 3 Ra = 35dB

**AVORIAZ**  
 Ud = 1,1  
 A  
 HAUTEUR RÉALISABLE : 1600 À 2500  
 LARGEUR RÉALISABLE : 580 À 1000  
 Existe en Chêne, Moabi et Movingui.  
 NF



GLÉNAN FACE INTÉRIEURE CHÊNE FONCÉ RÉALISÉ PAR UN DÉCORATEUR D'INTÉRIEUR

[sommaire](#)



GLÉNAN MOABI



LANGUEDOC MOABI + SEMI FIXE LANGUEDOC MOABI  
L 1300 : 900 + 400

**GLÉNAN**  
 Ud = 1,4  
 HAUTEUR RÉALISABLE : 1900 À 2350  
 LARGEUR RÉALISABLE : 780 À 1000  
 Existe en Chêne, Moabi et Movingui.  
 NF

**LANGUEDOC**  
 Ud = 1,4  
 HAUTEUR RÉALISABLE : 1900 À 2350  
 LARGEUR RÉALISABLE : 780 À 1000  
 Existe en Chêne, Moabi et Movingui.  
 NF



ODESSA CHÈNE LASURÉ CLAIR



(vue intérieure movingui)



SANTORIN MOABI

**ODESSA**  
 Ud = 1,3  
 HAUTEUR RÉALISABLE : 1950 À 2250  
 LARGEUR RÉALISABLE : 780 À 930  
 Existe en Chêne, Moabi et Movingui.  
 NF

**SANTORIN**  
 Ud = 1,6  
 HAUTEUR RÉALISABLE : 2050 À 2250  
 LARGEUR RÉALISABLE : 880 À 930  
 Existe en Chêne, Moabi et Movingui.  
 NF

sommaire

Une esthétique  
 identique  
 à l'extérieur et  
 à l'intérieur.

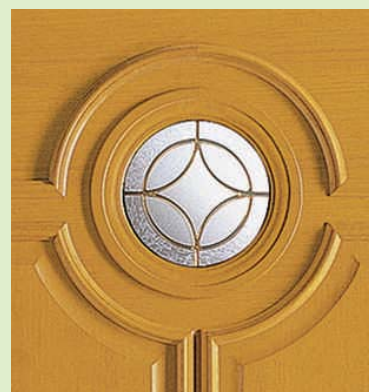

**ODESSA, SANTORIN :**  
 Vitrail décor aspect laiton  
 dans un vitrage givré et  
 dépoli, mis en valeur par  
 les moulures cossues.



FRÉHEL LAQUÉE COULEUR 5010 EN OPTION, AVEC POIGNÉE SUR PLAQUE ET BÂTON DE MARÉCHAL FINITION LAITON EN OPTION.

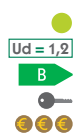

### FRÉHEL

HAUTEUR RÉALISABLE : 1900 À 2250

LARGEUR RÉALISABLE : 780 À 930

Existe en Chêne, Moabi et Movingui.



[sommaire](#)



RÉUNION + SEMI FIXE RÉUNION MOVINGUI - L 1400 : 900 + 500



TÉNÉRIFE MOABI



SARDAIGNE PLEIN CINTRE LAQUÉE  
COULEUR 5024 EN OPTION

▶ **RÉUNION**  
 Ud = 1,5  
 HAUTEUR RÉALISABLE : 1600 À 2250  
 LARGEUR RÉALISABLE : 680 À 1000  
 Existe en Chêne, Moabi et Movingui.

▶ **TÉNÉRIFE**  
 Ud = 2,0  
 HAUTEUR RÉALISABLE : 1800 À 2250  
 LARGEUR RÉALISABLE : 680 À 1000  
 Existe en Chêne, Moabi et Movingui.

▶ **SARDAIGNE**  
 Ud = 1,4  
 HAUTEUR RÉALISABLE : 1500 À 2250  
 LARGEUR RÉALISABLE : 580 À 1000  
 sauf en Chêne : 930  
 Existe en Chêne, Moabi et Movingui



CEYLAN MOVINGUI



CORSE + SEMI FIXE LANGUEDOC CHÊNE LASURÉ CLAIR  
 L 1300 : 900 + 400



CORSE PLEIN CINTRE LAQUÉE  
 COULEUR 5010 EN OPTION

▶ **CEYLAN**  
 Ud = 1,1  
 HAUTEUR RÉALISABLE : 1800 À 2250  
 LARGEUR RÉALISABLE : 780 À 1000  
 Existe en Chêne, Moabi et Movingui.

▶ **CORSE**  
 Ud = 1,4  
 HAUTEUR RÉALISABLE : 1900 À 2350  
 LARGEUR RÉALISABLE : 780 À 1000  
 Existe en Chêne, Moabi et Movingui.



ESTAMPE DOUBLE VANTAUX ET GRILLES LAQUÉES COULEUR 5011 EN OPTION - H 2500 L 1800

[sommaire](#)

**GRAPHITE**  
 HAUTEUR RÉALISABLE : 2000 À 2350  
 LARGEUR RÉALISABLE : 790 À 930  
 Existe en Chêne, Moabi et Movingui.

**FUSAIN**  
 HAUTEUR RÉALISABLE : 2350 À 2500  
 LARGEUR RÉALISABLE : 790 À 930  
 Existe en Chêne, Moabi et Movingui.



GRAPHITE LAQUÉE COULEUR 6021 EN OPTION

(vue intérieure, laquée couleur 6021 en option)

FUSAIN LAQUÉE COULEUR 1019 EN OPTION

Plus de hauteur,  
 pour plus  
 d'élégance.



**Un ouvrant plus haut, jusqu'à 2,50 m sans imposte** : une solution particulièrement adaptée à l'architecture des maisons de ville.



(vue intérieure chêne lasuré clair)

ESQUISSE LAQUÉE COULEUR 1013 EN OPTION

ESTAMPE LAQUÉE COULEUR 5011 EN OPTION. À PARTIR DE 2350 MM. PORTE COMPOSÉE DE 2 PANNEAUX EN PARTIE BASSE

**ESQUISSE**  
 HAUTEUR RÉALISABLE : 2000 À 2350  
 LARGEUR RÉALISABLE : 890 À 930  
 Existe en Chêne, Moabi et Movingui.

**ESTAMPE**  
 HAUTEUR RÉALISABLE : 2350 À 2500  
 LARGEUR RÉALISABLE : 890 À 930  
 Existe en Chêne, Moabi et Movingui.



MONTMARTRE LAQUÉE COULEUR 7016 EN OPTION, DOUBLE VANTAUX  
+ IMPOSTES À GRILLES THERMOLAQUÉES ET CHÂSSIS OUVRANTS  
COMPOSITION SUR MESURE H 2800 L 1600

[sommaire](#)





**MONTMARTRE**  
Véritable grille en fonte  
d'aluminium laquée



MONTMARTRE CHÊNE LASURÉ CLAIR



(vue intérieure chêne lasuré clair)

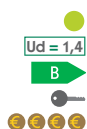

**MONTMARTRE**  
HAUTEUR RÉALISABLE : 1800 À 2500  
LARGEUR RÉALISABLE : 680 À 1000  
Existe en Chêne, Moabi et Movingui.



MONTMARTRE + FIXE EN BATTANT MONTMARTRE + SEMI FIXE MONTMARTRE  
MOVINGUI - L 1900 : 500 + 900 + 500



MONTMARTRE + IMPOSTE CINTRÉE,  
LAQUÉE COULEUR 3004, GRILLES  
THERMOLAQUÉES EN OPTION



## MONTMARTRE À LA CARTE

### Grandes compositions

**Imposte** en faux ouvrant ou en battant, reprenant la grille du vantail principal.

**Grandes hauteurs** jusqu'à 2,50 m.

**Ouvrant et grille cintrables** jusqu'à 1 m de large.

**Grille de la couleur de la porte** en option.



**Le châssis ouvrant** dans l'imposte et le vantail permet l'aération de la maison, l'entretien de la grille et le nettoyage des vitrages.



RIAD CHÈNE LASURÉ MORDORÉ FACE EXTÉRIEURE

[sommaire](#)



RIAD CHÊNE LASURÉ MORDORÉ  
FACE EXTÉRIEURE



(vue intérieure chêne lasuré naturel)

**RIAD**  
 Ud = 1,5  
 B  
 HAUTEUR RÉALISABLE : 2050 À 2150  
 LARGEUR RÉALISABLE : 900 À 1000  
 avec dormants élargis  
 Existe en Chêne.



BASTIDE CHÊNE LASURÉ MORDORÉ  
FACE EXTÉRIEURE



LOFT CHÊNE LASURÉ MORDORÉ  
FACE EXTÉRIEURE

**BASTIDE**  
 Ud = 1,1  
 A  
 HAUTEUR RÉALISABLE : 2050 À 2150  
 LARGEUR RÉALISABLE : 800 À 1000  
 Existe en Chêne.

**LOFT**  
 Ud = 1,5  
 B  
 HAUTEUR RÉALISABLE : 2050 À 2150  
 LARGEUR RÉALISABLE : 800 À 1000  
 Existe en Chêne.

[sommaire](#)

**LOFT, RIAD, BASTIDE :**  
 en chêne lasuré mordoré  
 ou laqué, votre porte  
 conservera son effet brut  
 de sciage qui lui donne tant  
 de charme.



**RIAD :** Travaillée de façon  
**traditionnelle**, chaque  
 grille est unique.



**LOFT :** dans un esprit  
 "atelier d'artiste", petits  
 bois en métal gris cuivré  
 intégrés dans la porte.



DÉNIA LAQUÉE AVEC GRILLES EN FONTE D'ALUMINIUM THERMOLAQUÉES COULEUR 7004  
[sommaire](#)



TURMEL LAQUÉE COULEUR 7004  
EN OPTION



(vue intérieure movingui)

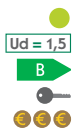

### TURMEL

HAUTEUR RÉALISABLE : 1900 À 2250  
LARGEUR RÉALISABLE : 730 À 1000  
Existe en Chêne, Moabi et Movingui.



DÉNIA MOVINGUI PLEIN CINTRE EN OPTION  
GRILLES EN FONTE D'ALUMINIUM

DÉNIA LAQUÉE COULEUR 6007 EN OPTION  
GRILLES SUR-MESURE EN FERRONNERIE

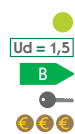

### DÉNIA

HAUTEUR RÉALISABLE : 1900 À 2500  
LARGEUR RÉALISABLE : 780 À 1000  
Existe en Chêne, Moabi et Movingui.



## 2 ATOUTS MAJEURS

**Le sur-mesure grande dimension :**  
une hauteur de porte jusqu'à 2,50 m.

**L'esthétique préservée :**  
quelle que soit la hauteur de la porte, **la grille est réalisée sur-mesure**, véritable travail artisanal pour l'adapter à la dimension de la porte.





MONTPARNASSE + FIXE EN DORMANT + IMPOSTE CINTRÉE LAQUÉS COULEUR 7004 EN OPTION  
H 2400 : OUVRANT 2150 + IMPOSTE 300 - L 1500 : FIXE 300 + OUVRANT 900 + FIXE 300

[sommaire](#)



MONTPARNASSE LAQUÉE AVEC GRILLE  
THERMOLAQUÉE COULEUR 5024 EN OPTION

● **MONTPARNASSE**  
 Ud = 1,4  
 HAUTEUR RÉALISABLE : 1900 À 2350  
 LARGEUR RÉALISABLE : 880 À 930  
 Existe en Chêne, Moabi et Movingui.



COMORES + SEMI FIXE COMORES CHÊNE LASURÉ CLAIR  
L 1400 : 900 + 500

● **COMORES**  
 Ud = 1,5  
 HAUTEUR RÉALISABLE : 1900 À 2250  
 LARGEUR RÉALISABLE : 780 À 1000  
 Existe en Chêne, Moabi et Movingui.



NOVEL + SEMI FIXE NOVEL MOABI - L 1300 : 800 + 500

● **NOVEL**  
 Ud = 1,5  
 HAUTEUR RÉALISABLE : 1900 À 2250  
 LARGEUR RÉALISABLE : 730 À 1000  
 Existe en Chêne, Moabi et Movingui.



PLAGNE LAQUÉE AVEC GRILLES  
THERMOLAQUÉES COULEUR 5024 EN OPTION

● **PLAGNE**  
 Ud = 1,5  
 HAUTEUR RÉALISABLE : 1900 À 2250  
 LARGEUR RÉALISABLE : 780 À 930  
 Existe en Chêne, Moabi et Movingui.

**Le laquage de votre porte bois, une finition pleine d'avantages :**  
 l'esthétique est valorisée,  
 l'entretien est espacé,  
 la couleur se change au rythme de vos envies.



**MONTPARNASSE :**  
 grille de ferronnerie,  
 reflet du savoir-faire Bel'm.  
 Chaque grille est unique.





MAJORQUE LAQUÉE COULEUR 5010 EN OPTION

[sommaire](#)





MARGAUX CHÊNE LASURÉ CLAIR



**Des réalisations uniques.** Tel ce projet réalisé pour un client à partir d'une porte Novel avec des grilles Margaux, notre bureau d'études conçoit et nos ateliers réalisent sur-mesure le modèle qui vous convient.



**L'esthétique** de la grille est conservée.

**MARGAUX**

Ud = 1,4

B

HAUTEUR RÉALISABLE : 1800 À 2350  
LARGEUR RÉALISABLE : 780 À 1000  
Existe en Chêne, Moabi et Movingui.



MAJORQUE CHÊNE LASURÉ CLAIR



MAJORQUE LAQUÉE COULEUR 6021  
EN OPTION



MAJORQUE CHÊNE LASURÉ CLAIR

**MAJORQUE**

Ud = 1,5

B

HAUTEUR RÉALISABLE : 1900 À 2250  
LARGEUR RÉALISABLE : 780 À 1000  
Existe en Chêne, Moabi et Movingui.



**sommaire**



ANTEREN LAQUÉE COULEUR 7006 EN OPTION - COMPOSITION SUR-MESURE - H 2250 L 900



ANTEREN LAQUÉE COULEUR 7006  
EN OPTION



LANNILIS + SEMI FIXE LANNILIS GRAND VITRAGE  
MOVINGUI - L 1300 : 900 + 400



(vue intérieure movingui)  
Cadre de vitrage en option

**ANTEREN**  
 HAUTEUR RÉALISABLE : 1800 À 2250  
 LARGEUR RÉALISABLE : 780 À 1000  
*Existe en Chêne, Moabi et Movingui.*  



**LANNILIS**  
 HAUTEUR RÉALISABLE : 1800 À 2250  
 LARGEUR RÉALISABLE : 780 À 1000  
*Existe en Chêne, Moabi et Movingui.*  

[sommaire](#)

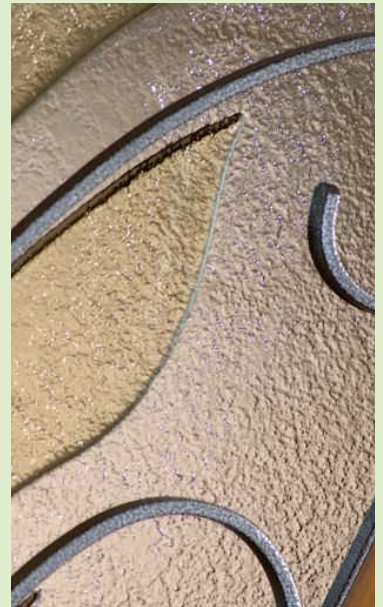

COUTANCES MOVINGUI

● COUTANCES  
 Ud = 1,6  
 B  
 HAUTEUR RÉALISABLE : 1900 À 2250  
 LARGEUR RÉALISABLE : 780 À 930  
 Existe en Chêne, Moabi et Movingui.  
 NF



**COUTANCES :**  
 Association d'un verre  
 translucide et d'un verre  
 coloré pour un dessin au  
 thème floral, souligné par  
 les volutes de la grille.



GUÉRANDE LAQUÉE AVEC GRILLE  
 THERMOLAQUÉE COULEUR 6005 EN OPTION

● GUÉRANDE  
 Ud = 2,4  
 C  
 HAUTEUR RÉALISABLE : 1850 À 2250  
 LARGEUR RÉALISABLE : 780 À 930  
 Existe en Chêne, Moabi et Movingui.  
 NF



REDON LAQUÉE AVEC GRILLES  
 THERMOLAQUÉES COULEUR 7016 EN OPTION

● REDON  
 Ud = 2,4  
 C  
 HAUTEUR RÉALISABLE : 1850 À 2250  
 LARGEUR RÉALISABLE : 780 À 930  
 Existe en Chêne, Moabi et Movingui.  
 NF



DJERBA LAQUÉE AVEC GRILLE  
 THERMOLAQUÉE COULEUR 6019 EN OPTION

● DJERBA  
 Ud = 1,5  
 B  
 HAUTEUR RÉALISABLE : 1900 À 2250  
 LARGEUR RÉALISABLE : 780 À 1000  
 Existe en Chêne, Moabi et Movingui.  
 NF

[sommaire](#)



[sommaire](#)

CANNELLE LAQUÉE COULEUR 6019 EN OPTION



MUSCADE H 2050 L 1000 (vue intérieure laquée couleur 7004 en option)



CANNELLE CHÊNE LASURÉ CLAIR  
6 CARREAUX EN OPTION



(vue intérieure chêne lasuré  
chêne moyen en option)



MUSCADE LAQUÉE COULEUR 7004  
EN OPTION

**CANNELLE**  
 Ud = 1,3  
 B  
 HAUTEUR RÉALISABLE : 1800 À 2250  
 LARGEUR RÉALISABLE : 790 À 1000  
 Existe en Chêne, Moabi et Movingui.  
 Pas de prépeinture sur ce modèle.

**MUSCADE**  
 Ud = 1,3  
 B  
 HAUTEUR RÉALISABLE : 1800 À 2250  
 LARGEUR RÉALISABLE : 790 À 1000  
 Existe en Chêne, Moabi et Movingui.

**sommaire**



**CANNELLE** : esthétique traditionnelle revisitée sur les moulures de façon contemporaine.



**MUSCADE** : vitrage aux motifs floraux sablés.



TOURAINÉ LAQUÉE COULEUR 7004 EN OPTION

[sommaire](#)



TOURAINÉ LAQUÉE COULEUR 7004  
EN OPTION AVEC CADRE PETITS BOIS  
9 CARREAUX

▶ TOURAINÉ  
Ud = 2,0 HAUTEUR RÉALISABLE : 1700 À 2250  
C LARGEUR RÉALISABLE : 780 À 930  
e e e Existe en Chêne, Moabi et Movingui.



AURAY MOABI AVEC CADRE PETITS BOIS  
9 CARREAUX

▶ AURAY  
Ud = 2,0 HAUTEUR RÉALISABLE : 1600 À 2350  
C LARGEUR RÉALISABLE : 580 À 1000  
e e e Existe en Chêne, Moabi et Movingui.



(vue intérieure moabi)  
Châssis ouvrant et cadre petits bois  
6 carreaux en option



## Les portes de nos campagnes par Bel'm.

Les portes fermières  
ont la particularité  
de rappeler  
les portes de  
nos campagnes  
et c'est ce qui fait  
tout leur charme!

## L'ATOUT MAJEUR

**Composez votre vitrage  
selon vos envies :**  
chaque porte est réalisable  
en 4,6 ou 9 carreaux.



ARZON LAQUÉE COULEUR 6005  
EN OPTION AVEC CADRE PETITS BOIS  
6 CARREAUX

▶ ARZON  
Ud = 2,0 HAUTEUR RÉALISABLE : 1600 À 2350  
C LARGEUR RÉALISABLE : 580 À 1000  
e e e Existe en Chêne, Moabi et Movingui.



BODÉAN CHÊNE LASURÉ CHÊNE MOYEN  
EN OPTION, AVEC CADRE PETITS BOIS  
4 CARREAUX ÉLARGIS

▶ BODÉAN  
Ud = 2,0 HAUTEUR RÉALISABLE : 1600 À 2350  
C LARGEUR RÉALISABLE : 580 À 1000  
e e e Existe en Chêne, Moabi et Movingui.



BODÉAN CHÊNE LASURÉ CHÊNE MOYEN  
EN OPTION, AVEC VOLET MOBILE EN OPTION



[sommaire](#)

PATCHOULI LAQUÉE COULEUR 7016 EN OPTION





PATCHOULI LAQUÉE COULEUR 5023  
EN OPTION



CAPOEIRA LAQUÉE COULEUR 7016  
EN OPTION



### PATCHOULI

Ud = 1,4

HAUTEUR RÉALISABLE : 2050 À 2150  
LARGEUR RÉALISABLE : 780 À 1000  
En bois exotique clair.



### CAPOEIRA

Ud = 1,2

HAUTEUR RÉALISABLE : 1900 À 2150  
LARGEUR RÉALISABLE : 780 À 1000  
En bois exotique clair.



MACUMBA LAQUÉE COULEUR 7004  
EN OPTION



PACHANGA LAQUÉE COULEUR 7016  
EN OPTION



ONDE LAQUÉE COULEUR 7004  
EN OPTION



### MACUMBA

Ud = 1,1

HAUTEUR RÉALISABLE : 1900 À 2150  
LARGEUR RÉALISABLE : 780 À 1000  
En bois exotique clair.



### PACHANGA

Ud = 1,2

HAUTEUR RÉALISABLE : 1900 À 2150  
LARGEUR RÉALISABLE : 780 À 1000  
En bois exotique clair.



### ONDE

Ud = 1,1

HAUTEUR RÉALISABLE : 1900 À 2150  
LARGEUR RÉALISABLE : 780 À 1000  
En bois exotique clair.

## ★ Conception monobloc Priorité budget

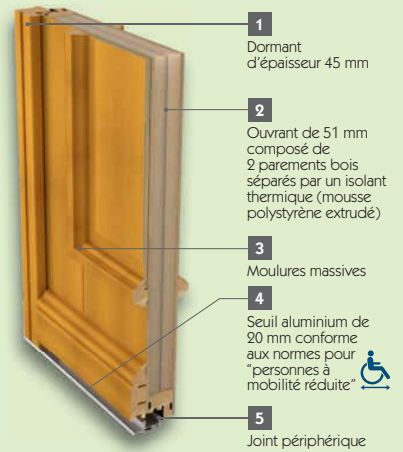

## le nuancier

### STANDARD 2 faces identiques



### OPTION 2 faces identiques



Les techniques de l'imprimerie ne permettent pas toujours de restituer très exactement la couleur réelle.



SALSA COULEUR 5010 EN OPTION



(vue intérieure couleur 5010 en option)



MORAIRA COULEUR 1015 EN OPTION

★  
**Ud = 1,4**  
**SALSA**  
 HAUTEUR RÉALISABLE : 1900 À 2150  
 LARGEUR RÉALISABLE : 780 À 1000  
 En bois exotique clair.

★  
**Ud = 1,1**  
**MORAIRA**  
 HAUTEUR RÉALISABLE : 1900 À 2150  
 LARGEUR RÉALISABLE : 780 À 1000  
 En bois exotique clair.



MAMBO COULEUR 7035 EN OPTION



MADISON COULEUR 7016 EN OPTION



LORCA + SEMI FIXE LORCA

★  
**Ud = 1,1**  
**MAMBO**  
 HAUTEUR RÉALISABLE : 1900 À 2150  
 LARGEUR RÉALISABLE : 780 À 1000  
 En bois exotique clair.

★  
**Ud = 1,1**  
**MADISON**  
 HAUTEUR RÉALISABLE : 1900 À 2150  
 LARGEUR RÉALISABLE : 780 À 1000  
 En bois exotique clair.

★  
**Ud = 1,8**  
**LORCA**  
 HAUTEUR RÉALISABLE : 1700 À 2150  
 LARGEUR RÉALISABLE : 700 À 1000  
 En bois exotique clair.



CACÉRÈS



LINHARES COULEUR 3004 EN OPTION



GRENADA COULEUR 7004 EN OPTION



(vue intérieure couleur 7004 en option)

★  
Ud = 1,1  
CACÉRÈS  
HAUTEUR RÉALISABLE : 1700 À 2150  
LARGEUR RÉALISABLE : 700 À 1000  
En bois exotique clair.

★  
Ud = 1,8  
LINHARES  
HAUTEUR RÉALISABLE : 1900 À 2150  
LARGEUR RÉALISABLE : 780 À 1000  
En bois exotique clair.

★  
Ud = 1,7  
GRENADA  
HAUTEUR RÉALISABLE : 1900 À 2150  
LARGEUR RÉALISABLE : 780 À 1000  
En bois exotique clair.



CORDOBA COULEUR 7030 EN OPTION



BRASILIA



AMAPA COULEUR 6021 EN OPTION

★  
Ud = 1,7  
CORDOBA  
HAUTEUR RÉALISABLE : 1900 À 2150  
LARGEUR RÉALISABLE : 780 À 1000  
En bois exotique clair.

★  
Ud = 1,4  
BRASILIA  
HAUTEUR RÉALISABLE : 1900 À 2150  
LARGEUR RÉALISABLE : 780 À 1000  
En bois exotique clair.

★  
Ud = 1,7  
AMAPA  
HAUTEUR RÉALISABLE : 1900 À 2150  
LARGEUR RÉALISABLE : 780 À 1000  
En bois exotique clair.



# L | ACIER

De la Pyramide du Louvre aux composants électroniques,  
en passant par les châssis de véhicules...

l'acier est LE matériau incontournable de notre siècle,  
à la fois au service de l'innovation et du quotidien.

Robuste, l'acier cumule tous les avantages même celui du prix.

# EXTÉRIEUR

## COULEURS STANDARD

DORMANT BOIS ACIER 48



DORMANT PVC ACIER 48



DORMANT ALU ACIER 68+

TOUTES LES COULEURS DU NUANCIER ACIER = **15 COULEURS**

## COULEURS EN OPTION

DORMANT BOIS ACIER 48



# INTÉRIEUR

## STANDARD INTÉRIEUR



MONOCOLORATION  
COULEUR INT. = COULEUR EXT.

## OPTION INTÉRIEUR

BICOLORATION =  
BLANC INT. / COULEUR EXT.



\* Selon modèles

Les techniques de l'imprimerie ne permettent pas toujours de restituer très exactement la couleur réelle.

La couleur de votre porte influence directement la température de sa surface et de ses accessoires (barre de tirage...).

Les teintes foncées absorbent la chaleur; en cas d'exposition directe au soleil, la porte peut atteindre des températures élevées pouvant provoquer des brûlures.

**sommaire**

# BEL'M ACIER

## LE MEILLEUR RAPPORT PERFORMANCE / PRIX

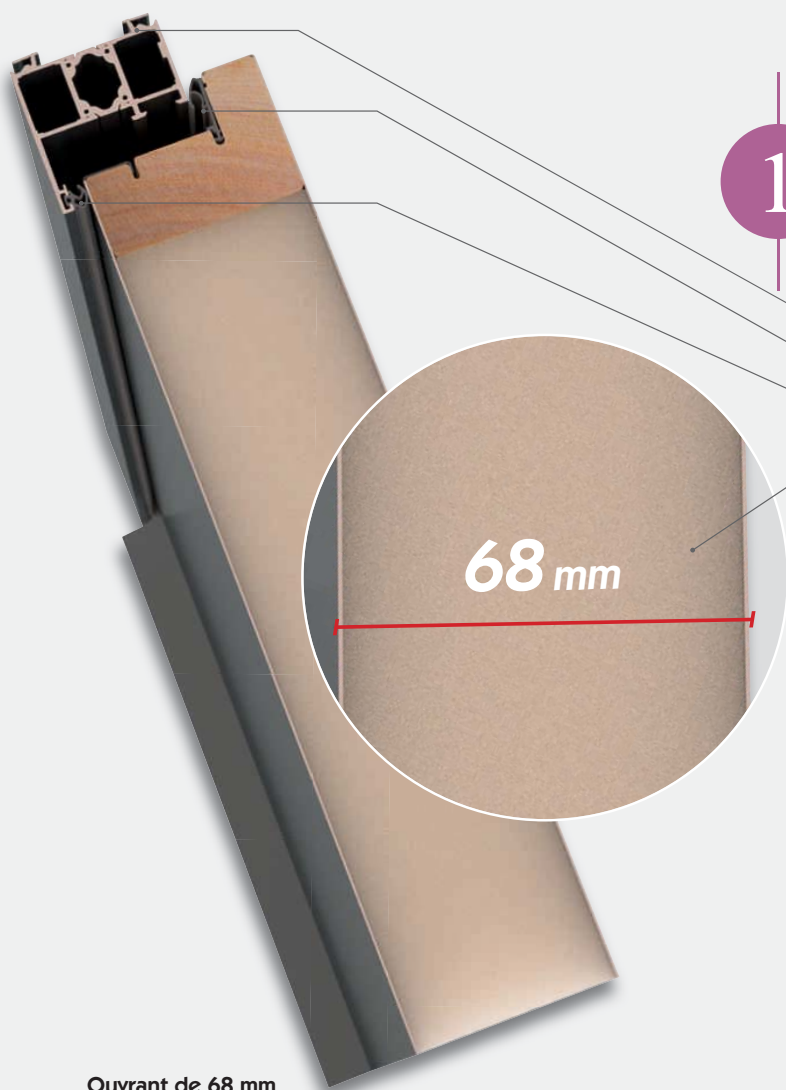

1

2 CONCEPTIONS, 68 MM OU 48 MM, POUR MIEUX RÉPONDRE À VOS BESOINS.

Un Ud porte pleine allant jusqu'à 0,78 pour une performance thermique exceptionnelle adaptée à la RT2012 et aux maisons BBC.

- Dormant Aluminium de 52 mm à rupture de pont thermique
- Joint périphérique sur ouvrant pour étanchéité à l'air.
- Joint sur dormant pour étanchéité à l'eau.
- Ouvrant composé de 2 parements acier postformés, traité anti-anticorrosion, séparés par un isolant thermique (mousse polyuréthane).
- Seuil aluminium de 20 mm conforme aux normes pour "personnes à mobilité réduite".



Ouvrant de 48 mm et dormant PVC, porte Blanc 9016.



Ouvrant de 48 mm et dormant bois.

Ouvrant de 68 mm et dormant aluminium.

OUVRANTS	Ud	MOULURES	DORMANTS		POIGNÉES		SERRURES
68 mm disponible début 2014	Ud = 0,78	En Aluminium 	En Aluminium sans entretien 		Modèle contemporain Rosace 	Modèle classique Rosace 	Automatique 5 points crochets + barillet Bel'm
48 mm	Ud = 0,88	En PVC 	En Bois 	En PVC 	Rosace 	Poignée sur plaque 	Automatique multipoints

[sommaire](#)

3

L'ACIER LAQUÉ BEL'M  
EST GARANTI 5 ANS  
SUR L'ENSEMBLE DES 15 COULEURS  
DU NUANCIER ET CERTIFIÉ  
QUALISTEELCOAT

voir belm.fr pour les conditions de garantie



2

## LE CHOIX DANS L'ESTHÉTIQUE

- 36 modèles, du classique au contemporain
- Sur-mesure adapté à la rénovation
- Panneaux postformés extérieur ET intérieur
- Bicoloration en option



4

## L'ESTHÉTIQUE COORDONNÉE

L'HARMONISATION ENTRE VOTRE PORTE D'ENTRÉE ET VOTRE PORTE DE GARAGE.

Novoferm a décliné une gamme de portes de garage inspirée du design des portes d'entrée Bel'm pour une unité esthétique du plus bel effet.

ESTHÉTIQUE COORDONNÉE



Design Bel'M



### LÉGENDES DES PAGES SUIVANTES

Ud = 0,78

Indice d'isolation thermique.  
Ud calculé selon NFEN 14351-1.



Porte d'entrée livrée avec  
barillet de sécurité et clés Bel'm.

Design Bel'm  
esthétique coordonnée



Porte de garage

Budget en standard 2150 x 900,  
sans option, hors taxes et hors pose\*



\* Note environnementale  
du modèle.



Serrure automatique 5 points,  
2 rouleaux + 2 crochets

\* Les valeurs affichées correspondent à la porte version acier 48



2150 x 950

1750 x 820

PANTHÈRE LAQUÉE COULEUR 7004 EN OPTION - OUVRANTS SUR-MESURE

**sommaire**





PANTHÈRE LAQUÉE COULEUR 7004  
EN OPTION



(vue intérieure)  
Bicoloration en option



LYNX LAQUÉE COULEUR 7035 EN OPTION

Un design  
exclusif  
signé Bel'm.



**Des décors postformés**  
en relief à l'extérieur comme  
à l'intérieur. Décors inox  
uniquement à l'extérieur.

**PANTHÈRE**  
48 **Ud = 0,88** **A** **E**  
HAUTEUR RÉALISABLE : 1700 À 2150  
LARGEUR RÉALISABLE : 710 À 1000  
68+ **Ud = 0,78** **C** **E**  
HAUTEUR RÉALISABLE : 1740 À 2250  
LARGEUR RÉALISABLE : 730 À 1000

**LYNX**  
48 **Ud = 0,88** **A** **E**  
HAUTEUR RÉALISABLE : 1700 À 2150  
LARGEUR RÉALISABLE : 700 À 1000  
68+ **Ud = 0,78** **C** **E**  
HAUTEUR RÉALISABLE : 1740 À 2250  
LARGEUR RÉALISABLE : 720 À 1000



JAGUAR LAQUÉE COULEUR 7039 EN OPTION



PUMA LAQUÉE COULEUR 7004 EN OPTION



GUÉPARD LAQUÉE COULEUR 9001 EN OPTION

**JAGUAR**  
48 **Ud = 1,2** **C** **E**  
HAUTEUR RÉALISABLE : 1800 À 2150  
LARGEUR RÉALISABLE : 750 À 1000  
68+ **Ud = 1,1** **C** **E**  
HAUTEUR RÉALISABLE : 1840 À 2250  
LARGEUR RÉALISABLE : 770 À 1000

**PUMA**  
48 **Ud = 0,88** **A** **E**  
HAUTEUR RÉALISABLE : 1700 À 2150  
LARGEUR RÉALISABLE : 710 À 1000  
68+ **Ud = 0,78** **C** **E**  
HAUTEUR RÉALISABLE : 1740 À 2250  
LARGEUR RÉALISABLE : 730 À 1000

**GUÉPARD**  
48 **Ud = 1,2** **C** **E**  
HAUTEUR RÉALISABLE : 1800 À 2150  
LARGEUR RÉALISABLE : 800 À 1000  
68+ **Ud = 1,1** **C** **E**  
HAUTEUR RÉALISABLE : 1840 À 2250  
LARGEUR RÉALISABLE : 820 À 1000

**sommaire**



HEXAGONE + FIXE EN DORMANT VITRÉ LAQUÉE COULEUR 7016 EN OPTION, COMPOSITION SUR MESURE  
H 2150 - L 1300 : OUVRANT 900 + FIXE 400. PORTE DE GARAGE BASCULANTE HEXAGONE (NOVOFERM HABITAT)

[sommaire](#)





COUGAR L 900, LAQUÉE COULEUR 5023 EN OPTION, AVEC BARRE DE TIRAGE INOX 1800 MM  
POIGNÉE ROSACE COURTE ET SERRURE AUTOMATIQUE EN OPTION  
OUVERTURE À LA CLÉ POUR UNE LARGEUR SUPÉRIEURE À 900 MM

[sommaire](#)



IMPALA LAQUÉE COULEUR 7016 EN OPTION



TIGRA LAQUÉE COULEUR 9016 EN OPTION  
INSERTS INOX EXTÉRIEUR UNIQUEMENT

**IMPALA**

Ud = 1,2 C

HAUTEUR RÉALISABLE : 1900 À 2150  
LARGEUR RÉALISABLE : 770 À 1000

Ud = 1,1

HAUTEUR RÉALISABLE : 1940 À 2250  
LARGEUR RÉALISABLE : 790 À 1000

48

68+

**TIGRA**

Ud = 0,88 B

HAUTEUR RÉALISABLE : 1900 À 2150  
LARGEUR RÉALISABLE : 800 À 1000

Ud = 0,78

HAUTEUR RÉALISABLE : 1940 À 2250  
LARGEUR RÉALISABLE : 820 À 1000

48

68+

**Porte avec barre de tirage :**

Une barre de tirage nécessite l'ouverture de l'extérieur avec une clé.

Si vous ne souhaitez pas avoir la clé sur vous en permanence, nous vous conseillons d'opter pour l'ensemble barre de tirage + poignée courte + serrure automatique.

Cette option sera systématiquement retenue pour toutes les portes d'une largeur supérieure à 900 mm.



COUGUAR LAQUÉE COULEUR 7039 EN OPTION - OUVERTURE À LA CLÉ



COUGUAR LAQUÉE COULEUR 5023 EN OPTION - AVEC SERRURE AUTOMATIQUE



COUGUAR/TIGRA (vue intérieure) Bicoloration en option

**COUGUAR**

Ud = 0,88 B

HAUTEUR RÉALISABLE : 1920 À 2150  
LARGEUR RÉALISABLE : 700 À 1000

Ud = 0,78

HAUTEUR RÉALISABLE : 1960 À 2250  
LARGEUR RÉALISABLE : 720 À 1000

48

68+



ÉQUATION + SEMI FIXE ÉQUATION + IMPOSTE VITRÉE EN DORMANT - COMPOSITION SUR MESURE  
H 2450 : OUVRANT 2150 + IMPOSTE 300 - L 1300 : OUVRANT 900 + SEMI FIXE 400

[sommaire](#)



ABSCISSE LAQUÉE COULEUR 7004 EN OPTION



MÉDIANE LAQUÉE COULEUR 6005 EN OPTION

**ABSCISSE**  
 Ud = 1,1 C  
 HAUTEUR RÉALISABLE : 1880 À 2150  
 LARGEUR RÉALISABLE : 800 À 1000  
 Ud = 1,1  
 HAUTEUR RÉALISABLE : 1920 À 2250  
 LARGEUR RÉALISABLE : 880 À 1000

**MÉDIANE**  
 Ud = 0,96 B  
 HAUTEUR RÉALISABLE : 1880 À 2150  
 LARGEUR RÉALISABLE : 800 À 1000  
 Ud = 0,88  
 HAUTEUR RÉALISABLE : 1920 À 2250  
 LARGEUR RÉALISABLE : 880 À 1000



ÉQUATION LAQUÉE COULEUR 5023 EN OPTION



ÉQUATION LAQUÉE COULEUR 7016 EN OPTION



ÉQUATION LAQUÉE COULEUR 9016 EN OPTION

**ÉQUATION**  
 Ud = 0,88 A  
 HAUTEUR RÉALISABLE : 1700 À 2150  
 LARGEUR RÉALISABLE : 800 À 1000  
 Ud = 0,78  
 HAUTEUR RÉALISABLE : 1740 À 2250  
 LARGEUR RÉALISABLE : 880 À 1000

sommaire

## 2 ATOUTS MAJEURS

**Le sur-mesure**  
 pour répondre à tout type de rénovation : ouvrants en petites et grandes dimensions, impostes, fixes et semi fixes au design coordonné à la porte.

**L'esthétique de la porte** identique à l'intérieur et à l'extérieur.

ESTHÉTIQUE COORDONNÉE



Design Bel'M

**ÉQUATION** : harmonisation de la porte d'entrée et de la porte de garage.



DELTA + FIXE EN DORMANT VITRÉ EN OPTION  
H 2150 L 1300 : OUVRANT 900 + FIXE EN DORMANT VITRÉ 400

**sommaire**





RADIAN

48  
 HAUTEUR RÉALISABLE : 1880 À 2150  
 LARGEUR RÉALISABLE : 800 À 1000

68+  
 HAUTEUR RÉALISABLE : 1920 À 2250  
 LARGEUR RÉALISABLE : 880 À 1000

RADIAN

Ud = 0,97 B  
 HAUTEUR RÉALISABLE : 1880 À 2150  
 LARGEUR RÉALISABLE : 800 À 1000

Ud = 0,84  
 HAUTEUR RÉALISABLE : 1920 À 2250  
 LARGEUR RÉALISABLE : 880 À 1000



ESTHÉTIQUE COORDONNÉE



Design Bel'M

**RADIAN** : harmonisation de la porte d'entrée et de la porte de garage.



DELTA + SEMI FIXE ABSCSSE LAQUÉE COULEUR 9016 EN OPTION  
 L 1300 - 900 + 400



TRAPÈZE LAQUÉE COULEUR 3004 EN OPTION

48  
 HAUTEUR RÉALISABLE : 1880 À 2150  
 LARGEUR RÉALISABLE : 800 À 1000

68+  
 HAUTEUR RÉALISABLE : 1920 À 2250  
 LARGEUR RÉALISABLE : 880 À 1000

DELTA

Ud = 1,2 C  
 HAUTEUR RÉALISABLE : 1880 À 2150  
 LARGEUR RÉALISABLE : 800 À 1000

Ud = 1,1  
 HAUTEUR RÉALISABLE : 1920 À 2250  
 LARGEUR RÉALISABLE : 880 À 1000

48  
 HAUTEUR RÉALISABLE : 2100 À 2150  
 LARGEUR RÉALISABLE : 900 À 1000

68+  
 HAUTEUR RÉALISABLE : 2140 À 2250  
 LARGEUR RÉALISABLE : 900 À 1000

TRAPÈZE





Ud = 1,0 B  
 HAUTEUR RÉALISABLE : 2100 À 2150  
 LARGEUR RÉALISABLE : 900 À 1000

Ud = 0,94  
 HAUTEUR RÉALISABLE : 2140 À 2250  
 LARGEUR RÉALISABLE : 900 À 1000









DENVER LAQUÉE COULEUR 8014 EN OPTION

**DENVER**

48    

HAUTEUR RÉALISABLE : 1850 À 2150  
LARGEUR RÉALISABLE : 760 À 1000

68+      

HAUTEUR RÉALISABLE : 1890 À 2250  
LARGEUR RÉALISABLE : 780 À 1000

**sommaire**



MURPHY + SEMI FIXE MURPHY LAQUÉE COULEUR 6005 EN OPTION  
L 1300 : 900 + 400



GALIANO LAQUÉE COULEUR 5023 EN OPTION



KAILUA LAQUÉE COULEUR 7039 EN OPTION

**MURPHY**

48 HAUTEUR RÉALISABLE : 1850 À 2150  
LARGEUR RÉALISABLE : 760 À 1000

68+ HAUTEUR RÉALISABLE : 1890 À 2250  
LARGEUR RÉALISABLE : 780 À 1000

**GALIANO**

48 HAUTEUR RÉALISABLE : 1850 À 2150  
LARGEUR RÉALISABLE : 760 À 1000

68+ HAUTEUR RÉALISABLE : 1890 À 2250  
LARGEUR RÉALISABLE : 780 À 1000

**KAILUA**

48 HAUTEUR RÉALISABLE : 1850 À 2150  
LARGEUR RÉALISABLE : 760 À 1000

68+ HAUTEUR RÉALISABLE : 1890 À 2250  
LARGEUR RÉALISABLE : 780 À 1000



MIAMI



PORTLAND LAQUÉE COULEUR 5023  
EN OPTION



KALEA

**MIAMI**

48 HAUTEUR RÉALISABLE : 1850 À 2150  
LARGEUR RÉALISABLE : 760 À 1000

68+ HAUTEUR RÉALISABLE : 1890 À 2250  
LARGEUR RÉALISABLE : 780 À 1000

**PORTLAND**

48 HAUTEUR RÉALISABLE : 1900 À 2150  
LARGEUR RÉALISABLE : 760 À 1000

68+ HAUTEUR RÉALISABLE : 1950 À 2250  
LARGEUR RÉALISABLE : 780 À 1000

**KALEA**

48 HAUTEUR RÉALISABLE : 1850 À 2150  
LARGEUR RÉALISABLE : 760 À 1000

68+ HAUTEUR RÉALISABLE : 1890 À 2250  
LARGEUR RÉALISABLE : 780 À 1000



ARIZONA LAQUÉE COULEUR 6021 EN OPTION, AVEC POIGNÉE SUR PLAQUE GRIS DÉCO BEL'M ET HEURTOIR GRIS DÉCO BEL'M EN OPTION

[sommaire](#)



ARIZONA LAQUÉE COULEUR 6021  
EN OPTION



(vue intérieure)  
Bicoloration en option



**ARIZONA** : l'effet "platebande" donne du relief à la porte. Un effet que l'on retrouve aussi à l'intérieur.

**ARIZONA**

48 Ud = 0,88 **A**   
HAUTEUR RÉALISABLE : 1870 À 2150  
LARGEUR RÉALISABLE : 730 À 1000

68+ Ud = 0,78   
HAUTEUR RÉALISABLE : 1910 À 2250  
LARGEUR RÉALISABLE : 750 À 1000



DAWSON LAQUÉE COULEUR 5023 EN OPTION



LESLIE LAQUÉE COULEUR 5023 EN OPTION



LESLIE + SEMI FIXE BABY - L 1300 : 900 + 400

**DAWSON**

48 Ud = 1,0 **B**   
HAUTEUR RÉALISABLE : 1900 À 2150  
LARGEUR RÉALISABLE : 730 À 1000

68+ Ud = 0,92   
HAUTEUR RÉALISABLE : 1940 À 2250  
LARGEUR RÉALISABLE : 750 À 1000

**LESLIE**

48 Ud = 0,88 **A**   
HAUTEUR RÉALISABLE : 1850 À 2150  
LARGEUR RÉALISABLE : 730 À 1000

68+ Ud = 0,78   
HAUTEUR RÉALISABLE : 1890 À 2250  
LARGEUR RÉALISABLE : 750 À 1000



OPTEZ POUR UN PLUS GRAND CONFORT AVEC UNE LARGEUR DE 1000 MM  
VICTORIA LAQUÉE COULEUR 6005 EN OPTION AVEC POIGNÉE SUR PLAQUE LAITON EN OPTION

[sommaire](#)



VICTORIA + SEMI FIXE GREENWOOD LAQUÉE COULEUR 3004  
EN OPTION - L 1300 : 900 + 400



VICTORIA + FIXE JASPER + SEMI FIXE JASPER LAQUÉE COULEUR 6005  
EN OPTION - L 1700 : 400 + 900 + 400

**VICTORIA**  
 48 **Ud = 0,99** B → ●  
 HAUTEUR RÉALISABLE : 1900 À 2150  
 LARGEUR RÉALISABLE : 730 À 1000  
 68+ **Ud = 0,86** ● → ● ● ● ● ●  
 HAUTEUR RÉALISABLE : 1940 À 2250  
 LARGEUR RÉALISABLE : 750 À 1000



CLAIRE + SEMI FIXE MORENCY - L 1300 : 900 + 400



BROADWAY LAQUÉE COULEUR 1015  
EN OPTION



(vue intérieure)  
Bicoloration en option

**CLAIRE**  
 48 **Ud = 0,99** B → ●  
 HAUTEUR RÉALISABLE : 1900 À 2150  
 LARGEUR RÉALISABLE : 730 À 1000  
 68+ **Ud = 0,86** ● → ● ● ● ● ●  
 HAUTEUR RÉALISABLE : 1940 À 2250  
 LARGEUR RÉALISABLE : 750 À 1000

**BROADWAY**  
 48 **Ud = 1,2** C → ● ● ● ● ●  
 HAUTEUR RÉALISABLE : 1900 À 2150  
 LARGEUR RÉALISABLE : 760 À 1000  
 68+ **Ud = 1,1** ● → ● ● ● ● ●  
 HAUTEUR RÉALISABLE : 1940 À 2250  
 LARGEUR RÉALISABLE : 780 À 1000

# La porte de service isole votre maison.



PSA5, L 1000, LAQUÉE COULEUR 5024 EN OPTION

Trait d'union entre vos pièces de vie, votre jardin et les pièces non chauffées, la porte de service isolante garantit l'amélioration de votre isolation thermique et vous fera réaliser de vraies économies d'énergie.

## L'acier



PSA 1

PSA 2

PSA 3

PSA 4

PSA 5

Conception identique aux portes d'entrée acier page 117, elles sont proposées avec un dormant bois ou avec un dormant PVC (en option).



Épaisseur de panneau 48 mm

48  
Ud = 0,88  
A

**PSA1**  
HAUTEUR RÉALISABLE : 1700 À 2150  
LARGEUR RÉALISABLE : 700 À 1000

48  
Ud = 0,94  
B

**PSA3**  
HAUTEUR RÉALISABLE : 1700 À 2150  
LARGEUR RÉALISABLE : 700 À 1000

48  
Ud = 0,97  
B

**PSA5**  
HAUTEUR RÉALISABLE : 1700 À 2150  
LARGEUR RÉALISABLE : 700 À 1000

48  
Ud = 1,0  
B

**PSA2**  
HAUTEUR RÉALISABLE : 1730 À 2150  
LARGEUR RÉALISABLE : 700 À 1000

48  
Ud = 1,2  
C

**PSA4**  
HAUTEUR RÉALISABLE : 1800 À 2150  
LARGEUR RÉALISABLE : 700 À 1000



## Le bois



PS2 ISO



PS3 ISO

Ud =1,3

### PS2 ISO

HAUTEUR RÉALISABLE : 1700 À 2150

LARGEUR RÉALISABLE : 700 À 1000

En bois exotique clair.

Ud =1,1

### PS3 ISO

HAUTEUR RÉALISABLE : 1700 À 2150

LARGEUR RÉALISABLE : 700 À 1000

En bois exotique clair.



Épaisseur  
de panneau  
51 mm

## L'aluminium



PS ALINE



PS ALBAN

### ALINE ET ALBAN PORTES THERMOLAQUÉES

Conception identique aux portes d'entrée Aluminium, couleur extérieure au choix dans le nuancier Aluminium Standard page 11.

Ud =1,1

### PS ALINE

HAUTEUR RÉALISABLE : 1700 À 2250

LARGEUR RÉALISABLE : 800 À 1200

Ud =0,95

### PS ALBAN

HAUTEUR RÉALISABLE : 1700 À 2250

LARGEUR RÉALISABLE : 700 À 1200



Épaisseur  
de panneau  
68 mm

Bicoloration en standard



PS ALIZÉE



PS ALEXIS

Porte monocoloration sur les 2 faces, nuancier aluminium Standard page 11.

Ud =1,4

### PS ALIZÉE

HAUTEUR RÉALISABLE : 1900 À 2150

LARGEUR RÉALISABLE : 800 À 900

Ud =1,3

### PS ALEXIS

HAUTEUR RÉALISABLE : 1900 À 2150

LARGEUR RÉALISABLE : 800 À 900



Épaisseur  
de panneau  
53 mm

Monocoloration 2 faces

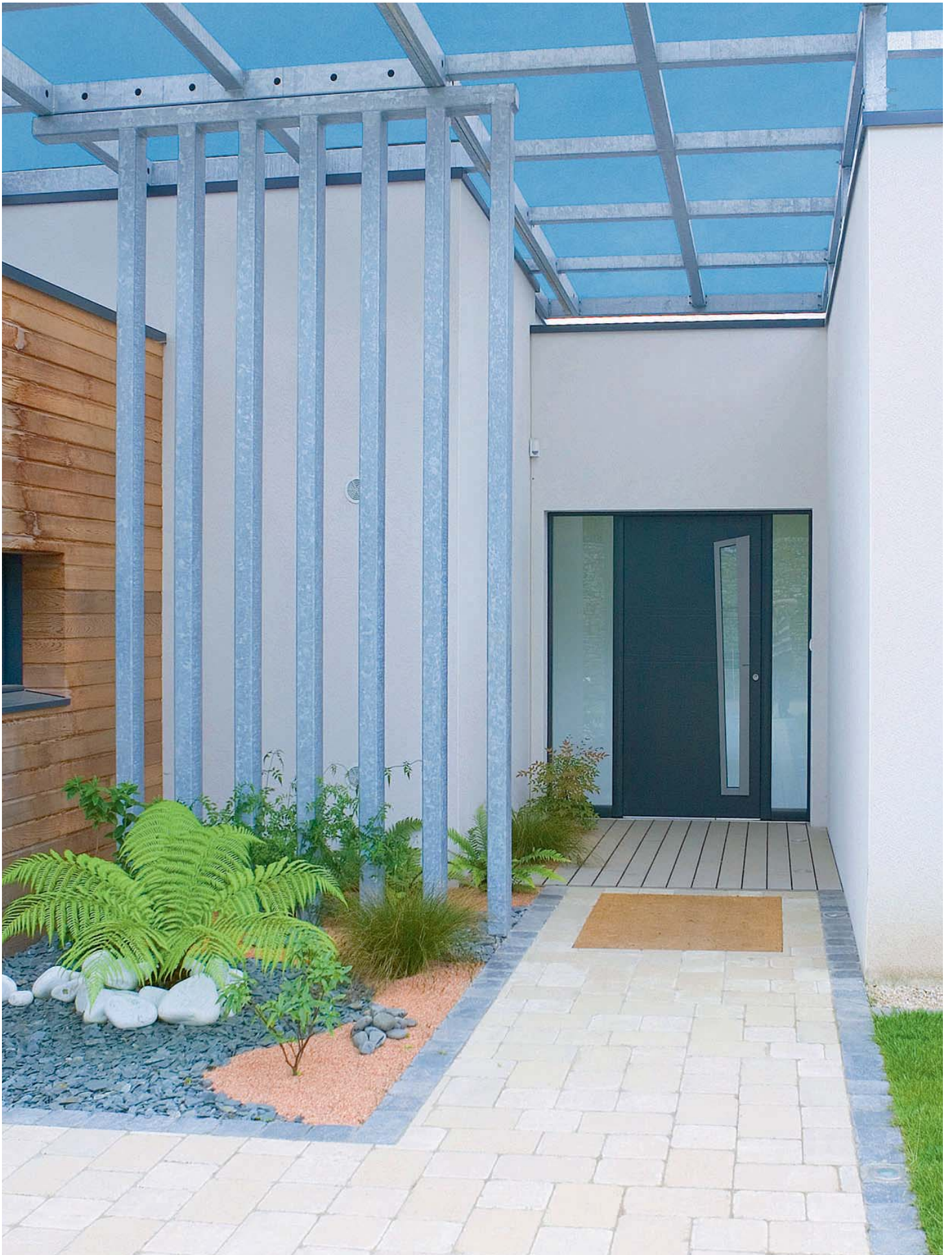

# PLUS BEL'M LA VIE

LE MAGAZINE DE LA PORTE D'ENTRÉE QUI CHANGE VOTRE MAISON

*Balade à travers*  
**NOS BELLES  
RÉALISATIONS**  
EN 5 ESCALES

*Sur-mesure*  
**LES COULISSES**  
DE LA RÉNOVATION  
ET DU NEUF

*Prolongez*  
*votre découverte*  
sur [belm.fr](http://belm.fr)  
rubrique **Bel'm & vous**

**RENDEZ-VOUS  
CHEZ VOUS**  
INTÉRIEURS / EXTÉRIEURS  
Les conseils  
de pros

**BeL'M**

La PORTE D'ENTRÉE A UN NOM

[sommaire](#)

# “Balade à travers + NOS BELLES RÉALISATIONS”

Comment leur porte d'entrée a changé leur maison?  
Une porte d'entrée participe au plaisir quotidien de rentrer chez soi. Plus qu'une porte, c'est un moment de vie.



AVANT

APRÈS



**Chartres : 8h45**

*Rénovation dans un esprit patrimonial, avec les grilles forgées d'origine réintégrées, le confort thermique en plus.*

Porte bois Djerba à deux vantaux + imposte vitrée en faux ouvrant avec meneau répétant, laquée blanc.  
(Djerba, catalogue Bel'm page 107)

AVANT



APRÈS

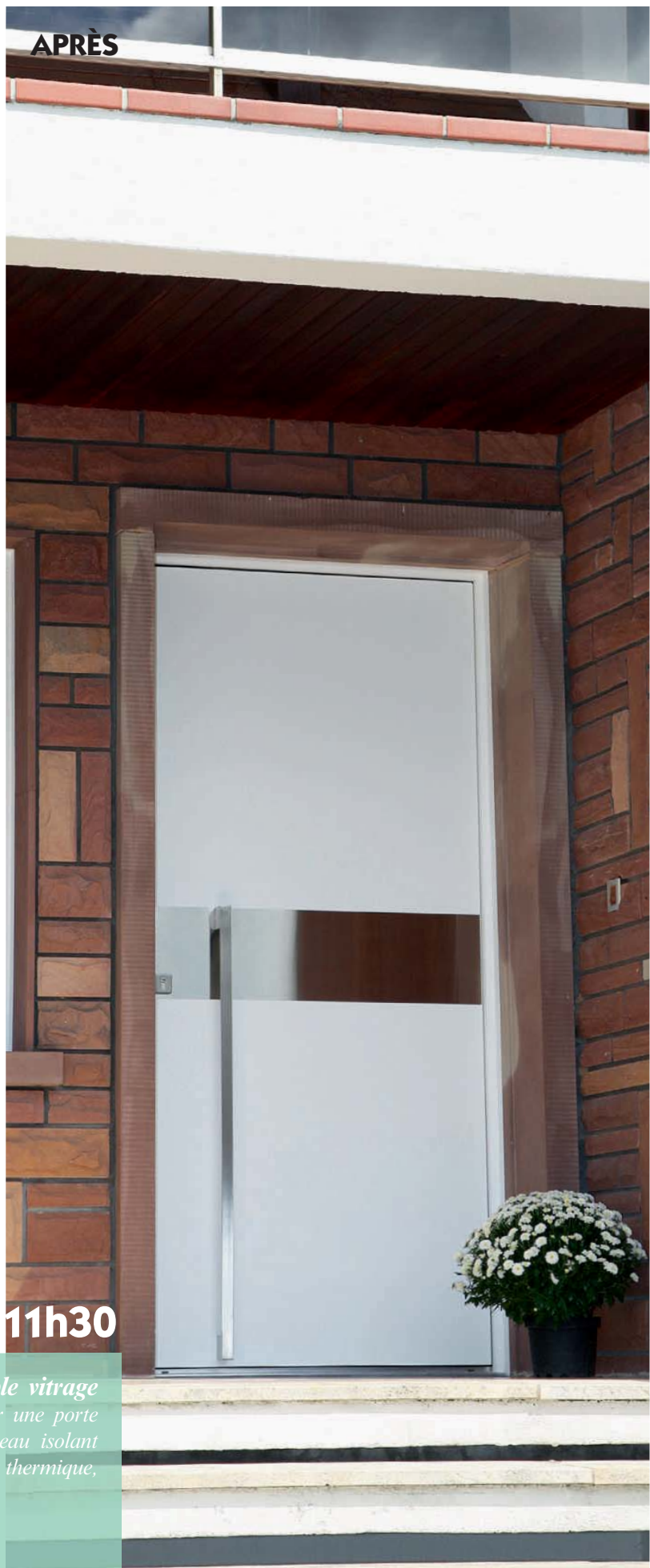

Ploërmel : 11h30

*Changement d'une porte simple vitrage de grande dimension ( $Ud = 4$ ) par une porte aluminium Oxygène avec un panneau isolant de 70 mm ( $Ud = 1,1$ ) pour le confort thermique, phonique et les économies d'énergies.*

Porte aluminium Oxygène laquée blanc.  
(Oxygène, catalogue Bel'm page 22)

sommaire



**Nantes : 12h40**

*Très belle porte aluminium Galet au design contemporain, en remplacement d'une porte installée il y environ 10 ans. En 10 ans, l'Ud d'une porte pleine est passé de 2,5 à 1,0.*

Porte aluminium Galet laquée bleu.  
(Galet, catalogue Bel'm page 17)

*Transformation d'une ancienne porte de garage en porte d'entrée principale, pour accompagner un nouvel aménagement intérieur et valoriser l'esthétique de la maison.*

Porte aluminium Odyssee 2 vantaux + 2 fixes demi-vitrés.  
(Odyssee, catalogue Bel'm page 51)

**St Maur : 16h45**



“  
*sur-mesure :*  
**LES  
COULISSES  
DE LA  
RÉNOVATION**  
”

À votre écoute, à vos côtés.

Étudiée avec le plus grand soin, chaque réalisation se construit en collaboration étroite avec votre artisan. Photos de chantier avant travaux, plans ou relevés de côtes et choix de la porte sont les bases de ce travail de création.

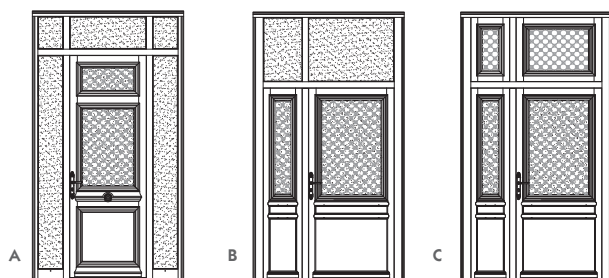

À partir du modèle Montmartre retenu, en harmonie avec le style de cet immeuble situé en secteur protégé, il s'agissait de proposer des solutions qui améliorent encore l'esthétique et la fonctionnalité. Une proposition a favorisé l'apport de lumière (A), deux autres la largeur de passage (B et C).

Les différentes compositions ont été soumises à l'approbation de l'Architecte des Bâtiments de France, qui a finalement retenu la reproduction de l'existant.

(Montmartre, catalogue Bel'm page 97)

- A - 1 vantail principal de grande hauteur + 2 fixes en dormant vitrés + imposte avec meneaux filants.
- B - 1 vantail principal de grande largeur + semi fixe assorti + imposte vitrée avec meneaux filants.
- C - 1 vantail principal de grande largeur + semi fixe + imposte en faux ouvrant à grilles assorties.



♦ ♦ ♦  
**ET**  
**en neuf**

*Des solutions  
qui améliorent l'esthétique  
de votre maison*

Classique ou contemporaine, la porte d'entrée fait bien plus que donner la touche finale à l'architecture de votre nouvelle maison.

Pensée dès l'origine dans votre projet, elle autorise toutes les fantaisies et en signe la réussite esthétique.



*Tout l'art de s'inscrire dans  
une architecture traditionnelle.*

Porte mixte alu/bois Athéna + semi-fixe Odyssee  
+ imposte vitrée à grille cintrée, laquée noir.  
(Athéna, catalogue Bel'm page 49)



*Le pouvoir d'imaginer une porte unique  
pour une architecture contemporaine.*

Porte aluminium Phosphore + 2 fixes en dormant  
vitrage Antélio + imposte avec meneaux filants vitrage  
Antélio, laquée gris.  
(Phosphore, catalogue Bel'm page 25)

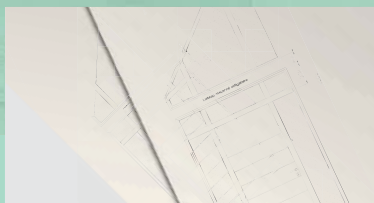

RENDEZ-VOUS  
CHEZ-VOUS  
INTÉRIEURS /  
EXTÉRIEURS

## RENCONTRE

“Comment harmoniser votre porte d'entrée au style de votre maison?”

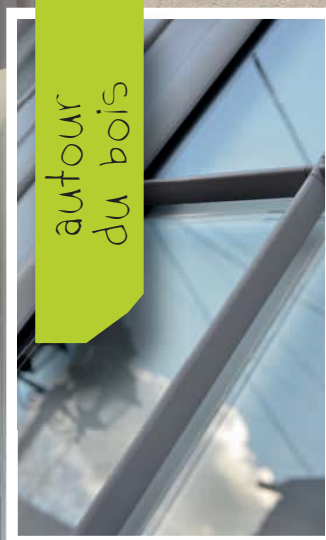

Toute l'exigence du décorateur respectée avec le contretypage (c'est-à-dire la reproduction à l'identique) de la couleur d'origine. Une manière de profiter des possibilités illimitées dans le choix des couleurs et essences des portes bois.

**INTÉRIEUR / PORTE BOIS CANNELLE LAQUÉE GRIS TAUPE.**

**EXTÉRIEUR / PORTE BOIS CANNELLE**

(Cannelle, catalogue Bel'm page 109)

Belle expression de la mixité du bois, avec la chaleur du bois à l'intérieur et la couleur laquée à l'extérieur.

**INTÉRIEUR / PORTE BOIS MONTPARNASSE CHÊNE LASURÉ CLAIR.**



**EXTÉRIEUR / PORTE BOIS MONTPARNASSE LAQUÉE BLEU.**  
(Montparnasse, catalogue Bel'm page 103)



autour  
du bois



**INTÉRIEUR / PORTE ALUMINIUM ATHÉNA LAQUÉE BLANC.**

autour  
de l'aluminium



**EXTÉRIEUR / PORTE ALUMINIUM ATHÉNA LAQUÉE BLANC.** (Athéna, catalogue Bel'm page 49)

Cimaise cossue à l'extérieur pour une façade de charme, combinée à un intérieur plus sobre s'harmonisant avec la décoration de la pièce à vivre.

**sommaire**



# Les | ACCESSOIRES esthétique & sécurité

Afin de personnaliser votre porte, Bel'm vous offre un large choix de poignées, barres de tirage et vitrages. Et pour la sécurité, les portes Bel'm s'ajustent à vos besoins grâce à différents niveaux de protection.

[sommaire](#)

# LES POIGNÉES



L'OFFRE DESIGN INOX BROSSÉ POUR LA GAMME ALUMINIUM UNIQUEMENT

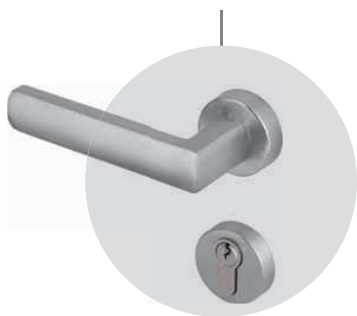

STICK



FACETTES



GALBE



MUTINE



VOLUTE



MOZAÏC

Bouton de  
châssis ouvrant  
Cache fiche  
Cache fiche turlupé  
Bâton de Maréchal  
Entrée de boîte  
aux lettres  
Heurtoir  
Bouton

	GRIS DÉCO BEL'M	COULEUR LAITON	COULEUR INOX	RUSTIQUE	RUSTIQUE COULEUR GRIS CUIVRÉ	COULEUR ARGENT	COULEUR CHAMPAGNE	BLANC
Poignée sur plaque	 1	 1	 1	 1	 1	 1	 1	
Poignée rosace	 2	 2	 2  3		 2	 3	 2	
Poignée de tirage	 3	 3					 3	
Bouton de châssis ouvrant	 4	 4  5  6		 2  3  4	 3  4  5	 4	 4	 1
Cache fiche								
Cache fiche turlupé								
Bâton de Maréchal	 5	 7		 5				
Entrée de boîte aux lettres	 6	 8						
Heurtoir	 7	 9		 6				
Bouton	 8	 10		 7				

\* Offre poignées design inox p.149

# LES BARRES DE TIRAGE

Une barre de tirage nécessite d'avoir une clé pour ouvrir la porte de l'extérieur, excepté avec une poignée courte inox en extérieur.

## GRIS DÉCO BEL'M

**Dim. 930 mm**  
Barre de tirage monochrome associée à une 1/2 poignée Rosace Gris Déco Bel'm. Fixation en partie basse de la porte uniquement



A

**Dim. 930 mm**  
Barre de tirage rectangle ext. associée à une 1/2 poignée Rosace Gris Déco Bel'm. Version éclairante en option (garantie 5 ans)

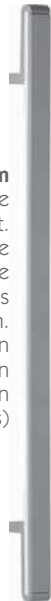

B

## COULEUR INOX

**Dim. 1160 mm**  
Barre de tirage rectangle ext. associée à une 1/2 poignée Rosace Gris Déco Bel'm



A

**Dim. 950 mm**  
Barre de tirage ronde ext. associée à une poignée Rosace\*



B

**Dim. 1800 mm**  
Barre de tirage ronde ext. associée à une poignée Rosace\*

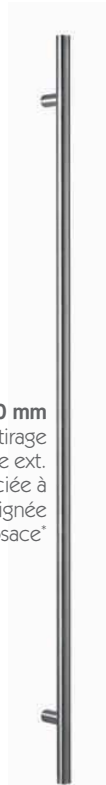

C



\* en extérieur : poignée rosace courte inox et serrure automatique pour les portes de plus de 900 mm de large  
en intérieur : poignée Gris Déco Bel'm pour une porte alu ou bois, poignée rosace inox pour une porte acier

Finitions	Réf.	Alu et mixte alu/bois	Bois	Acier 68	Acier 48	Alu modèles Elven, Vence et priorité budget bois
GRIS DÉCO BEL'M	1	●	●	●	●	●
	2	●	●	●	●	●
	3*	●	●	●	●	●
	4	●	●	●	●	●
	5	●	●	●	●	●
	6	●	●	●	●	●
	7	●	●	●	●	●
	8	●	●	●	●	●
	A	●	●	●	●	●
	B	●	●	●	●	●
COULEUR LAITON	1	●	●	●	●	●
	2	●	●	●	●	●
	3	●	●	●	●	●
	4	●	●	●	●	●
	5	●	●	●	●	●
	6	●	●	●	●	●
	7	●	●	●	●	●
	8	●	●	●	●	●
	9	●	●	●	●	●
	10	●	●	●	●	●
COULEUR INOX	1	●	●	●	●	●
	2	●	●	●	●	●
	3	●	●	●	●	●
	A	●	●	●	●	●
Barres de tirage	B	●	●	●	●	●
	C	●	●	●	●	●
		●	●	●	●	●
RUSTIQUE	1	●	●	●	●	●
	2	●	●	●	●	●
	3	●	●	●	●	●
	4	●	●	●	●	●
	5	●	●	●	●	●
	6	●	●	●	●	●
	7	●	●	●	●	●
RUSTIQUE COULEUR GRIS CUIVRÉ	1	●	●	●	●	●
	2	●	●	●	●	●
	3	●	●	●	●	●
	4	●	●	●	●	●
	5	●	●	●	●	●
COULEUR ARGENT	1	●	●	●	●	●
	2**	●	●	●	●	●
	3	●	●	●	●	●
	4	●	●	●	●	●
COULEUR CHAMPAGNE	1*	●	●	●	●	●
	2*	●	●	●	●	●
	3	●	●	●	●	●
	4	●	●	●	●	●
BLANC	1	●	●	●	●	●

\* Portes sans moulures uniquement

\*\* Uniquement sur les modèles des pages 41 à 45 sauf Lotus

# LES VITRAGES

À chaque modèle est attribué un vitrage standard, certaines modifications sont possibles en option (nous consulter).



**ANTÉLIO ARGENT (LE JOUR)**  
Vitrage réfléchissant quand la lumière extérieure est plus forte que la lumière intérieure (devient transparent dans le cas contraire).



**ANTÉLIO ARGENT (LA NUIT)**



TRANSPARENT



IMPRIMÉ 200



GIVRÉ



THELA

## PERFORMANCE THERMIQUE DES VITRAGES

En hiver, les vitrages isolants actuels ont la capacité à conserver la chaleur à l'intérieur de l'habitation et permettent de capter celle émise par le rayonnement solaire, gage d'économies d'énergie. La sensation de confort est aussi apportée par la diminution sensible de l'effet "paroi froide" près du vitrage.

À noter que certaines de nos gammes (alu/mixte et acier 68+) sont équipées en standard de ces vitrages à isolation renforcée.

**L'isolation est assurée par :**

- 1 Le remplissage entre les deux parois de verre par un gaz inerte : l'argon;
- 2 La couche à faible émissivité sur une paroi de verre, constituée d'un faible dépôt de métaux nobles. Invisible à l'œil nu, cette dernière réfléchit les infrarouges thermiques et limite les déperditions de chaleur par rayonnement;
- 3 L'intercalaire "warm edge", placé entre les parois de verre, est conçu à partir d'un matériau qui limite l'effet de pont thermique.

## COMPOSITION DOUBLE VITRAGE ISOLANT été/hiver

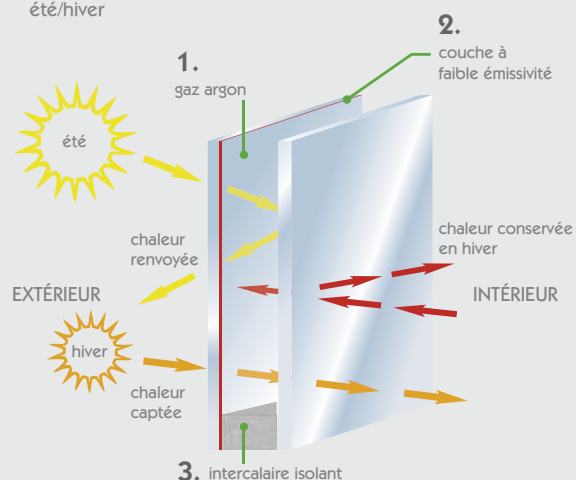





**MASTER LIGNE**  
Motif vertical si vitrage > 200 cm.



**POLAR BLANC**



**DELTA BLANC**



**MASTER CARRÉ**



**DELTA MAT**



**SABLÉ**

Le décor est à 2 mètres du vitrage

## LES VITRAGES SÉCURITÉ

Le choix d'un vitrage sécurité permet une réelle protection supplémentaire, notamment en cas d'effraction, tant pour les biens que pour les personnes.

### VITRAGE CLASSE P2A en standard pour la majorité des modèles selon NF EN 356

Protection simple des personnes.  
Un échantillon de ce vitrage (110 x 90 cm) placé horizontalement subit les chocs de 3 billes de 4,1 kg tombant d'une hauteur de 3 m.  
Au 3<sup>e</sup> impact, le vitrage ne doit pas être traversé.  
Certains modèles sont équipés de base d'un vitrage classe P2A.

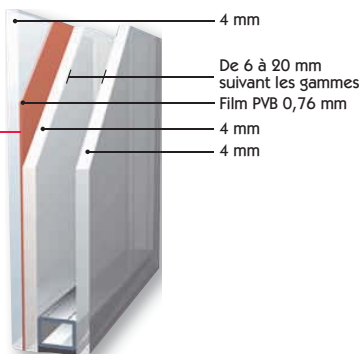

### VITRAGE CLASSE P5A

Protection renforcée des personnes et retardataire d'effraction.  
Un échantillon de ce vitrage (110x90 cm) placé horizontalement subit les chocs de 9 billes de 4,1 kg tombant d'une hauteur de 9 m.  
Au 9<sup>e</sup> impact, le vitrage ne doit pas être traversé sauf sur vitrage sérigraphié ou avec décor.

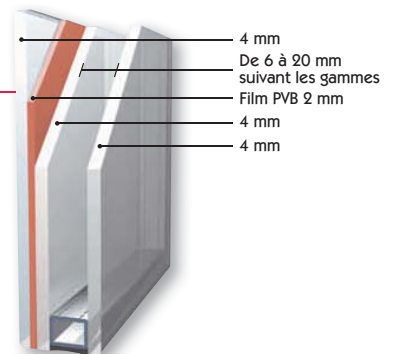

# LA SÉCURITÉ

## LES CRÉMONES



### SA2R

Serrure multipoints automatique  
2 rouleaux, 1 pêne,  
1 pêne 1/2 tour



### SA4R

Serrure multipoints automatique  
4 rouleaux,  
1 pêne,  
1 pêne 1/2 tour



### SM4R

Serrure multipoints manuelle  
4 rouleaux,  
1 pêne,  
1 pêne 1/2 tour



### SA2C2R

Serrure multipoints automatique  
2 crochets  
2 rouleaux, 1 pêne,  
1 pêne 1/2 tour



### SA2C2R A2P\*

Serrure multipoints automatique  
2 rouleaux, 1 pêne,  
1 pêne 1/2 tour,  
2 crochets



### SM2P2C

Serrure multipoints manuelle 2 boîtiers  
crochets et pènes  
+ pêne dormant  
+ pêne demi-tour  
**Pour pack Sécurité ++**



### Barillet standard BS

3 clés



### Barillet de sécurité Bel'm BSB

4 clés Bel'm  
Carte d'approvisionnement

 Ce barillet est équipé en standard sur les portes présentées avec ce picto



### Barillet de sécurité AXI'home A2P\* VACHETTE

4 clés à reproduction protégée  
Carte de propriété  
Obturbateur côté extérieur  
Débrailable : permet l'ouverture de l'extérieur, serrure fermée avec clé à l'intérieur.



### Barillet de sécurité BKS - A2P\*

4 clés  
à reproduction protégée  
Carte de propriété

## LES ACCESSOIRES SÉCURITÉ



Renfort anti-dégondage



Charnières tridimensionnelles Dr Hahn

### TESTÉ ET CERTIFIÉ PAR LE CNPP-VERNON\* LE PACK SÉCURITÉ ++

- Poignée sécurité inox
- + Poignée de tirage et de sécurité argent
- + Serrure SM2P2C
- + Barillet de sécurité AXI'home A2P\*Vachette
- + Renfort anti-dégondage
- + Charnières tridimensionnelles DR Hahn

Modèles aluminium compatibles avec le pack sécurité ++ ::  
Alinéa, Argon, Électron, Galet, Hermione, Lazuli, Mozart, Nairobi, Néon, Platine, Totem, Zen, Alban, Calypso avec vitrage P5A.

\*Test d'effraction du CNPP (Centre National de Prévention et de Protection) norme européenne XP ENV 1627 et XP ENV 1630, réalisé par des professionnels dont c'est l'unique métier avec des outils tels que tournevis, marteaux, cales de bois et clés à molette. Statistiquement, un cambrioleur abandonne au bout de 5 minutes.



	STANDARD				OPTIONS SÉCURITÉ			
<b>ALU</b>								
SERRURES	SA2C2R	SA2R (1)	SA4R (2)	SM4R (3)	SA2C2R	SA2C2R <b>A2P*</b>	SM4R	SM2P2C
BARILLETS	Barillet standard OU Barillet sécurité Bel'm	Barillet standard OU Barillet sécurité Bel'm	Barillet standard OU Barillet sécurité Bel'm	Barillet sécurité Bel'm	Barillet sécurité Bel'm OU Barillet sécurité AXI'HOME <b>A2P*</b> vachette	Barillet sécurité BKS <b>A2P*</b>	Barillet sécurité Bel'm OU Barillet sécurité AXI'HOME <b>A2P*</b> vachette	Barillet sécurité AXI'HOME <b>A2P*</b> vachette
GÂCHE ÉLECTRIQUE	-	-	-	-	-	-	Gâche électrique	-
<b>PACK SÉCURITÉ ++</b>	-	-	-	-	-	-	-	Poignée de sécurité + Renfort anti-dégondage + Charnières tridimensionnelles Dr Hahn (testé CNPP - Vernon)
<b>MIXTE</b>								
SERRURES	SA2C2R	SA2R (1)	-	SM4R (3)	SA2C2R	SA2C2R <b>A2P*</b>	SM4R (3)	-
BARILLETS	Barillet standard OU Barillet sécurité Bel'm	Barillet standard OU Barillet sécurité Bel'm	-	Barillet sécurité Bel'm	Barillet sécurité Bel'm OU Barillet sécurité AXI'HOME <b>A2P*</b> vachette	Barillet sécurité BKS <b>A2P*</b>	Barillet sécurité Bel'm OU Barillet sécurité AXI'HOME <b>A2P*</b> vachette	-
GÂCHE ÉLECTRIQUE	-	-	-	-	-	-	Gâche électrique	-
<b>BOIS</b>								
SERRURES	-	SA2R	-	SM4R (3)	SA2C2R  (4)	SA2C2R <b>A2P*</b>	SA4R (2)	SM4R
BARILLETS	-	Barillet standard OU Barillet sécurité Bel'm	-	Barillet sécurité Bel'm	Barillet sécurité Bel'm OU Barillet sécurité AXI'HOME <b>A2P*</b> vachette	Barillet sécurité BKS <b>A2P*</b>	Barillet sécurité Bel'm OU Barillet sécurité AXI'HOME <b>A2P*</b>	Barillet sécurité Bel'm OU Barillet sécurité AXI'HOME <b>A2P*</b>
GÂCHE ÉLECTRIQUE	-	-	-	-	-	-	-	Gâche électrique
RENFORT ANTI-DÉGONDAGE	-	-	-	-	Renfort anti-dégondage	-	Renfort anti-dégondage	Renfort anti-dégondage
<b>ACIER</b>								
SERRURES	SA2C2R (Acier 68+ uniquement)	SA2R (1) (Acier 48)	-	SM4R (3)	SA2R (1)	SA2C2R <b>A2P*</b>	SM4R	-
BARILLETS	Barillet sécurité Bel'm	Barillet standard	-	Barillet sécurité Bel'm	Barillet sécurité Bel'm OU barillet sécurité AXI'HOME <b>A2P*</b>	Barillet sécurité BKS <b>A2P*</b>	Barillet sécurité AXI'HOME <b>A2P*</b> vachette	-
GÂCHE ÉLECTRIQUE	-	-	-	-	-	-	Gâche électrique	-
RENFORT ANTI-DÉGONDAGE	-	-	-	-	-	-	Renfort anti-dégondage	-

1 : Modèle sans le picto serrure

2 : Alu grand vitrage / Bois priorité budget / Acier 48

3 : Portes avec barre de tirage

4 : Hors Bois priorité budget

# MA PORTE ALUMINIUM

## LES IMPOSTES

**Impostes fixes en dormant et impostes en faux ouvrant.** Pour apporter de la lumière ou adapter un modèle à la hauteur de votre entrée, choisissez votre imposte en fonction de l'esthétique, des dimensions de votre ouverture et de votre budget.



**Impostes cintrées.** Les impostes de nos modèles Aluminium peuvent être cintrées, sauf pour la version Mixte. La hauteur de flèche maximum sera fonction de la largeur du tableau (mm).

En cas de plein cintre ou de cintre surbaissé, le jambage minimum est de 100 mm.

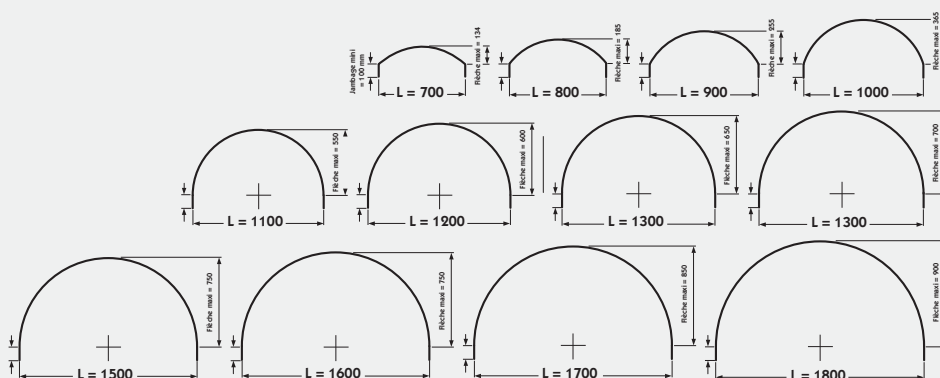

ODYSSÉE 2 VANTAUX AVEC IMPOSTE CINTRÉE

## LES FIXES ET SEMI-FIXES

VANCOUVER + FIXE ET SEMI-FIXE HARDY  
H 2150 L 1700



LARGEUR DE PASSAGE VANTAIL  
+ SEMI-FIXE OUVERT : 1250 MM

VANCOUVER  
AVEC FIXES EN DORMANT



LARGEUR DE PASSAGE  
VANTAIL OUVERT : 850 MM

Augmenter la largeur de votre porte, apporter de la lumière à votre entrée : Bel'm vous propose d'adapter un fixe **ou** un semi-fixe sur la plupart des modèles. La largeur minimum du fixe en dormant est de 200 mm.

Avec un fixe en dormant, l'alignement des vitrages de la porte et du fixe est impossible.



ATHÉNA + SEMI FIXE ODYSSEE  
+ IMPOSTE VITRÉE À GRILLE CINTRÉE

## LES DIFFÉRENTS TYPES DE POSE ET LEUR INCIDENCE SUR LA LARGEUR DE PASSAGE

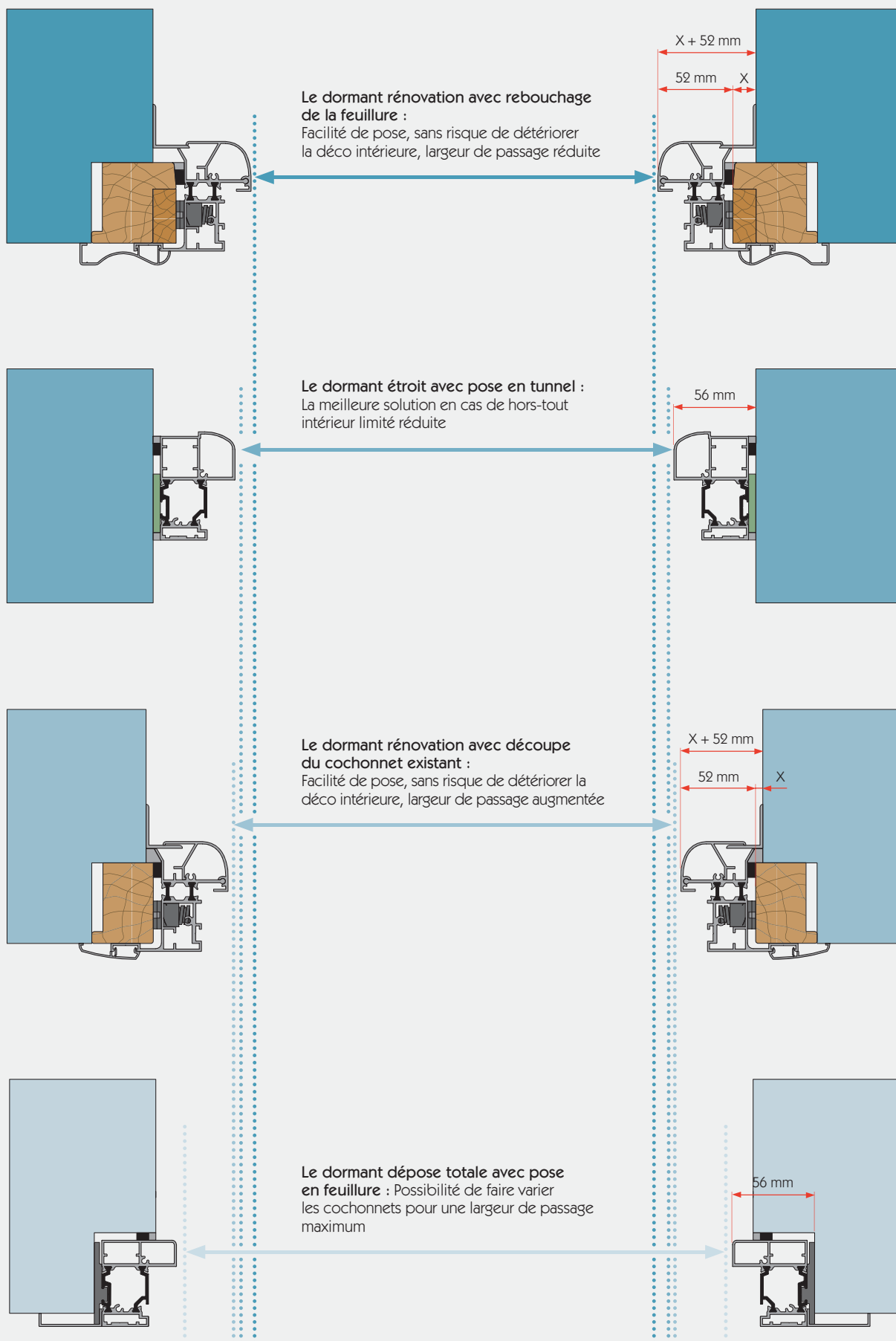

# MA PORTE EN BOIS

## LES IMPOSTES

Pour apporter de la lumière ou adapter un modèle à la hauteur de votre entrée, optez pour l'imposte. Plusieurs solutions existent : imposte fixe en dormant, en faux ouvrant, en faux ouvrant avec soufflet pour une aération optimisée... en fonction de votre budget et de vos choix esthétiques.



## LES COMPOSITIONS SPÉCIFIQUES

Choix de modèles et proportions s'adapteront à vos besoins et répondront à vos envies



MODÈLE LANGUEDOC AVEC FLÈCHE DE 100 MM  
+ 2 FIXES BATTANTS VITRÉS HAUT  
+ IMPOSTE EN ANSE DE PANIER AVEC PETITS BOIS  
RAYONNANTS COLLÉS 2 FACES. H 2950 L 2740



MODÈLE CORSE PLEIN CINTRE  
+ FIXE EN DORMANT PLEIN CINTRE  
H 2450 L 1500

## LES FIXES ET LES SEMI-FIXES

Pour augmenter la largeur de votre porte, apporter de la lumière, Bel'm vous propose d'adapter fixe ou semi-fixe sur la plupart des modèles.

RÉUNION  
+ SEMI-FIXE  
2 VITRAGES  
H 2150 L 1400



RÉUNION  
+ FIXE  
EN DORMANT  
1 GRAND VITRAGE  
H 2150 L 1400

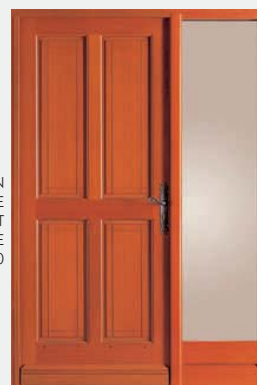

## LES DIFFÉRENTS TYPES DE POSE ET LEUR INCIDENCE SUR LA LARGEUR DE PASSAGE

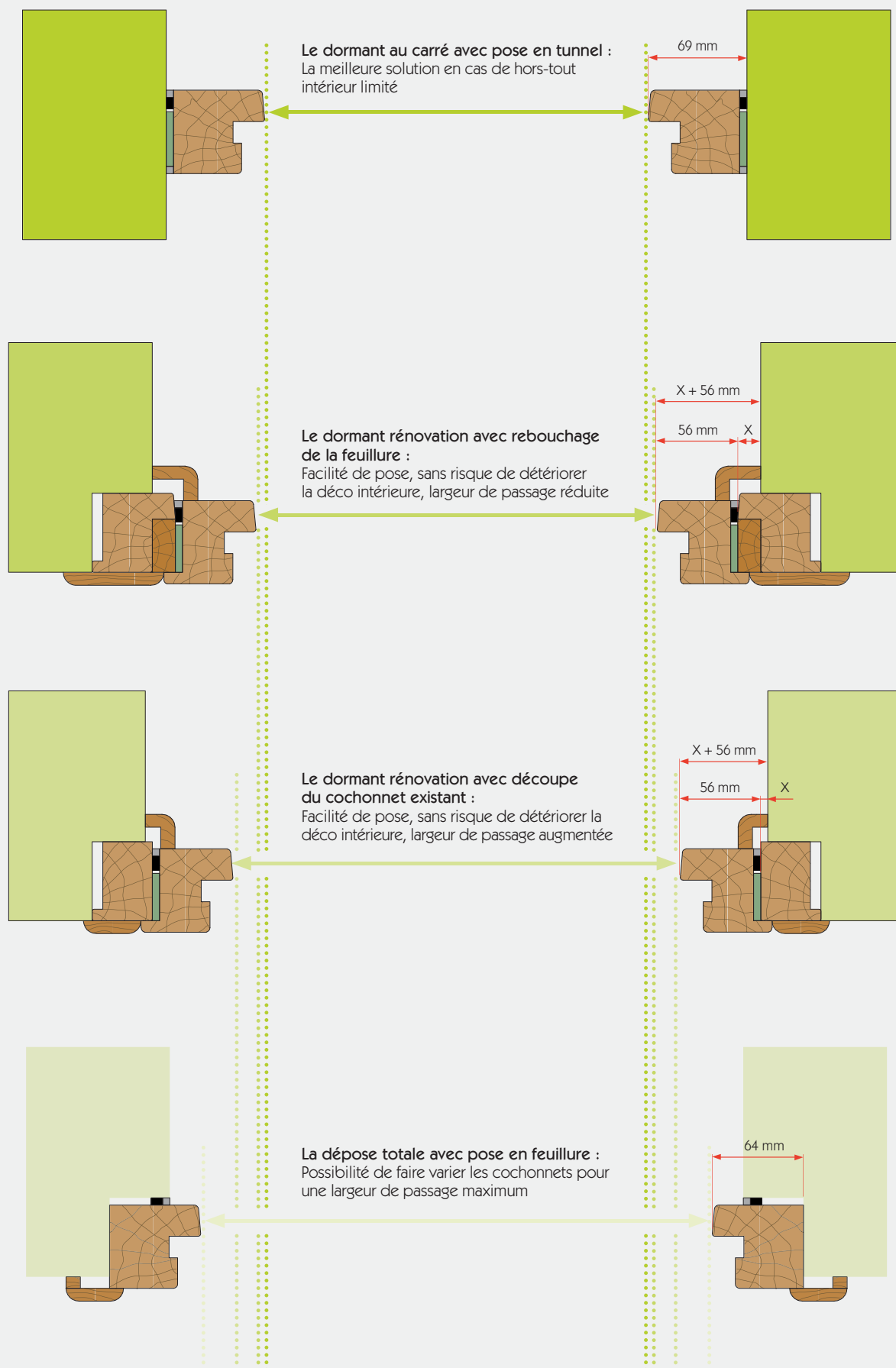

# MA PORTE EN ACIER

## LES POSSIBILITÉS DIMENSIONNELLES

### 68+ PORTES ACIER AVEC DORMANT ALU

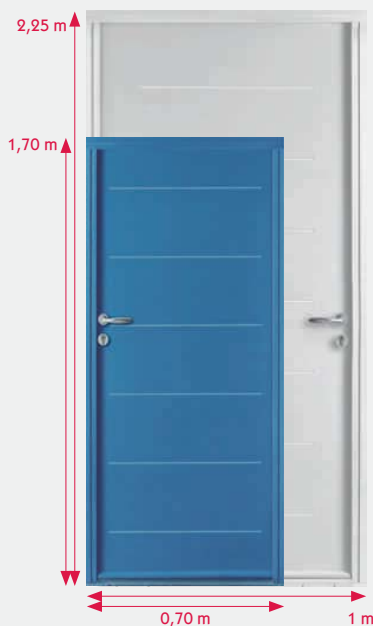

L'ensemble des portes Bel'm Acier est réalisable avec un ouvrant sur-mesure.

#### Hauteur de tableau

Nous fabriquons de 1700 à 2250 mm en sur-mesure pour un grand nombre de modèles. Au-delà, possibilité de mettre une imposte.

#### Largeur de tableau

Nous fabriquons de 700 à 1000 mm en sur-mesure pour un grand nombre de modèles. Au-delà, possibilité de mettre un semi-fixe ou fixe en dormant.

Toute modification dimensionnelle entraîne un changement esthétique et de tarification.

### 48 PORTES ACIER AVEC DORMANT BOIS/PVC

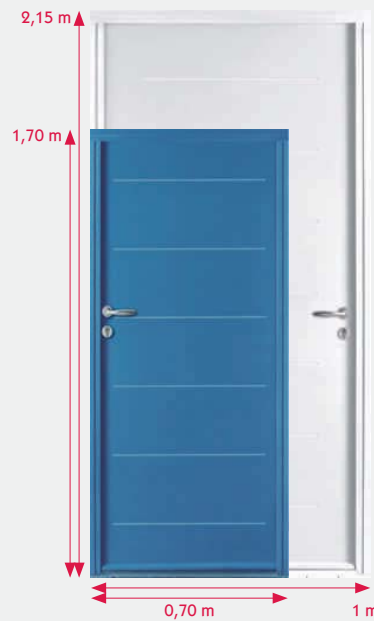

L'ensemble des portes Bel'm Acier est réalisable avec un ouvrant sur-mesure.

#### Hauteur de tableau

Nous fabriquons de 1700 à 2150 mm en sur-mesure pour un grand nombre de modèles. Au-delà, possibilité de mettre une imposte.

#### Largeur de tableau

Nous fabriquons de 700 à 1000 mm en sur-mesure pour un grand nombre de modèles. Au-delà, possibilité de mettre un semi-fixe ou fixe en dormant.

Toute modification dimensionnelle entraîne un changement esthétique et de tarification.

## PORTES ACIER

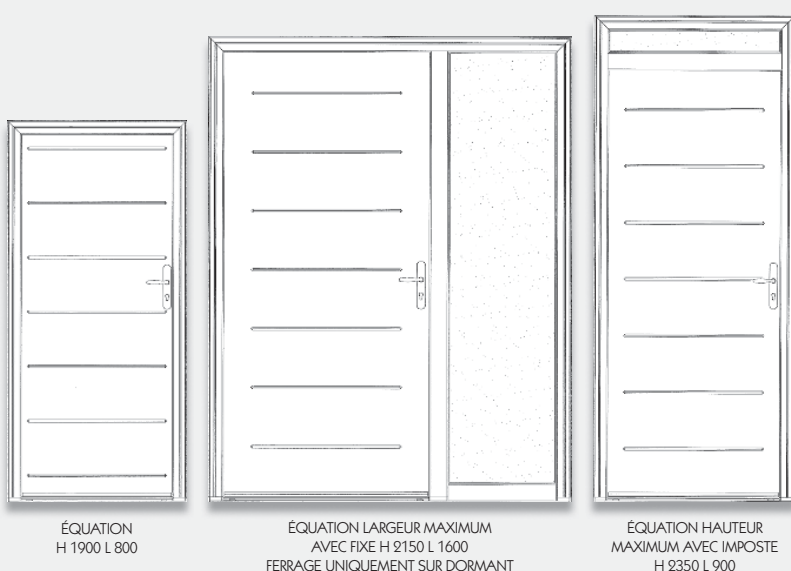

ÉQUATION  
H 1900 L 800

ÉQUATION LARGEUR MAXIMUM  
AVEC FIXE H 2150 L 1600  
FERRAGE UNIQUEMENT SUR DORMANT

ÉQUATION HAUTEUR  
MAXIMUM AVEC IMPOSTE  
H 2350 L 900

L'ensemble des portes Bel'm Acier est réalisable avec un ouvrant sur-mesure, avec la possibilité d'ajouter un fixe en dormant **ou** une imposte.

#### Hauteur de tableau

Nous fabriquons de 1900 à 2250 mm en sur-mesure pour un grand nombre de modèles. Au-delà, possibilité de mettre une imposte de 200 à 450 mm pour une hauteur maximum porte + imposte de 2350 mm.

#### Largeur de tableau

Nous fabriquons de 700 à 1000 mm en sur-mesure. Au-delà, possibilité de mettre un fixe en dormant de 400 à 600 mm de large.

Toute modification dimensionnelle entraîne un changement esthétique et de tarification.





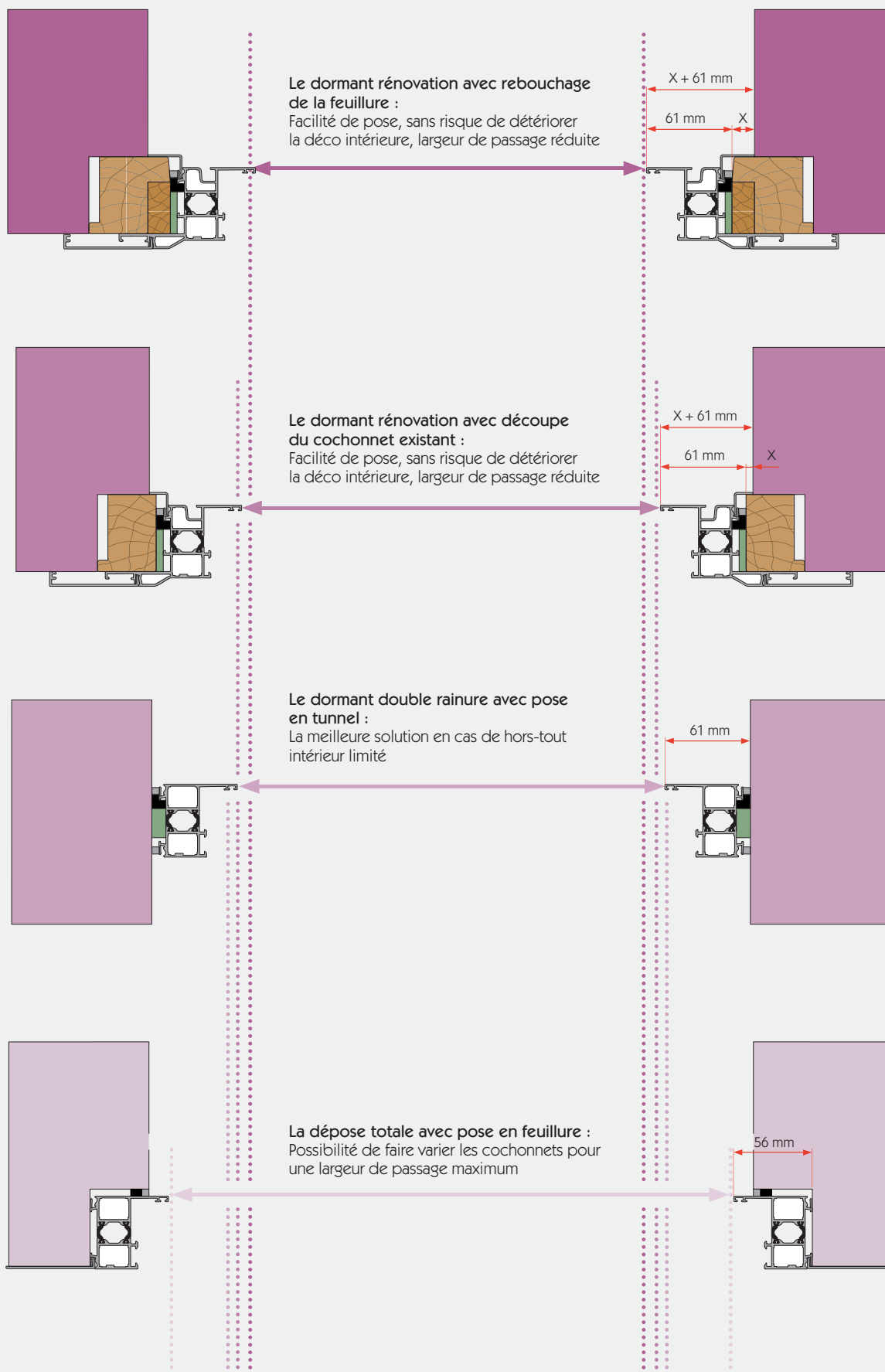





## LES DIFFÉRENTS TYPES DE POSE ET LEUR INCIDENCE SUR LA LARGEUR DE PASSAGE







# LES GARANTIES ET LABELS

## LES GARANTIES COMPRISES

Gammes	Aluminium	Bois lasuré	Bois laqué	Acier dormant bois	Acier dormant PVC	Acier dormant ALU	
 GARANTIE DE FONCTIONNEMENT MÉCANIQUE / ÉTANCHÉITÉ	Dormant	10 ans	10 ans	10 ans	10 ans	10 ans	
	Ouvrant	10 ans	10 ans	10 ans	10 ans	10 ans	
	Quincaillerie	2 ans	2 ans	2 ans	2 ans	2 ans	
	Vitrage	10 ans	10 ans	10 ans	10 ans	10 ans	
 FINITION DORMANT	Anti-corrosion	10 ans	-	-	-	10 ans	
	Brillance / Couleur*	10 ans  	2 ans**	2 ans	3 ans	10 ans	5 ans
 FINITION OUVRANT	Anti-corrosion	10 ans	-	-	 5 ans	 5 ans	 5 ans
	Brillance / Couleur*	10 ans	2 ans**	2 ans	5 ans	5 ans	5 ans
 ACCESSOIRES ET QUINCAILLERIES		2 ans	2 ans	2 ans	2 ans	2 ans	

\* Hors préfinitions \*\* Sauf Chêne et Bois exotique clair : 1 an \*\*\* Voir les conditions de garantie détaillées sur [belm.fr](http://belm.fr)

## LES EXTENSIONS DE GARANTIES EN OPTION

Gammes	Aluminium/Mixte	Bois lasuré	Bois laqué	Acier dormant bois	Acier dormant PVC	Acier dormant ALU
	visite de contrôle et de nettoyage assurée par Bel'm	3 à 5 ans qui suivent la livraison	1 à 3 ans qui suivent la livraison			
 GARANTIE DE FONCTIONNEMENT MÉCANIQUE / ÉTANCHÉITÉ	Dormant	10 ans	10 ans	10 ans	Pas d'extension de garantie possible pour les portes Acier	
	Ouvrant (y compris la serrure, les accessoires et le vitrage sous réserve de disponibilité du modèle.)	10 ans	10 ans	10 ans		
 FINITION THERMOLAQUÉE	Anti-corrosion	10 ans  	/	/		
	Brillance/Couleur*					
 FINITION	Moabi/Movingui/Kotibé	/	3 ans	3 ans		
	Chêne	/	1 an	3 ans		
		/	Pas d'extension de garantie possible pour les portes Bois Priorité Budget			

\* (avec application d'un produit d'entretien si nécessaire)

\* Cette garantie ne peut jouer que si toutes les recommandations de pose et d'entretien sont respectées strictement.

\* La garantie se limite au remplacement, dans leur état de livraison, ou à la réparation des éléments défectueux constitutifs à un vice de fabrication reconnu constaté par nos services.

## EXCLUSIONS DE GARANTIE

La garantie démarre à la livraison chez notre revendeur et couvre les produits BEL'M vendus et installés en France métropolitaine.

- La garantie ne couvre pas les défauts et les dommages causés par une mauvaise installation ou tout autre défaut non relié à la fabrication et aux matériaux décrits.
- L'absence de la protection d'origine ou sa dégradation durant le chantier.
- L'absence de respect des prescriptions de pose, et des règles de l'art recommandées par les DTU 36.5 Mise en œuvre fenêtres et portes extérieures et DTU Peintures 59.1. Les DTU sont consultables sur le site du centre scientifique et technique du bâtiment : [www.cstb.fr](http://www.cstb.fr).
- L'exposition et/ou l'usage de la porte dans un autre contexte que la maison individuelle, pour lequel notre produit a été conçu. Voir les conditions de garantie pour les informations relatives aux zones d'exposition, et aux critères d'évaluation.
- Les désordres survenant suite à des conditions climatiques exceptionnelles.
- Toute modification ou intervention technique ne garantissant plus son niveau d'étanchéité, ou son isolation... (exemple : rabotage, ponçage...).
- L'absence d'entretien, ou un entretien différent de celui que nous préconisons pour la porte et pour la serrure.
- Les défauts visibles non déclarés lors de la livraison du produit.
- Les anomalies admises par les tolérances de fabrication et de pose, fixées par les normes françaises et européennes.
- Exception spécifique :
  - pour les portes bois : les légères différences de teintes, les petits nœuds sains (jusqu'à un diamètre de 2 cm selon l'essence) et les microfissures qui, sans fragiliser la porte, contribuent à la chaleur du bois.
  - pour les portes aluminium : pour les portes de couleurs foncées et selon l'exposition, le parement extérieur peut chauffer de manière très importante et occasionner des brûlures lors de contact avec la peau.
  - pour les portes acier : dans un rayon de 3 kms du bord de mer.
- En cas d'intervention de nos services sur site, alors que les conditions de pose ou d'entretien ne sont pas respectées, il sera procédé à une facturation aux frais réels.



## TRANSPORT, MANUTENTION ET STOCKAGE SUR CHANTIER

- Transportez toujours la porte verticalement.
- Stockez-la verticalement, contre une paroi plane, en évitant tout risque de gauchissement et à l'intérieur d'un local aéré.
- Ne stockez jamais la porte à l'extérieur, sous la pluie ou au soleil, ou dans un local humide.
- Lorsque vous transportez la porte, veillez à ne pas la faire traîner sur le sol.
- ● **POUR LES PORTES EN BOIS ET EN ACIER, conservez la protection** de l'ouvrant tant que les enduits (extérieur) et les plâtres (intérieur) ne sont pas finis. Elle protège efficacement la porte et les vitres contre les tâches et les rayures dues aux projections.
  - ⚠ La protection ne devra pas rester plus de 5 mois sur l'ouvrant.
  - ⚠ En cas de séchage des plâtres, l'aération des locaux doit être très efficace (l'humidité ambiante intérieure ne doit pas être excessive pendant plus d'une semaine).
  - ⚠ En cas d'application d'un enduit extérieur :
    - n'appliquez surtout pas de ruban de protection orange fortement adhésif sur les portes d'entrée.
    - retirez la bande cache dès que l'enduit est sec.
- ● **POUR UNE PORTE ALUMINIUM OU MIXTE**, conservez les films adhésifs de protection durant la durée du chantier (au maximum pendant 5 mois) pour protéger la porte contre les rayures.
- Protégez le seuil aluminium pendant toute la durée du chantier.



## PRODUIT MANUFACTURÉ

Les vitrages décoratifs utilisés pour la fabrication de nos portes d'entrée comportent une partie de façonnage manuel et, de ce fait, ne peuvent être exempts d'irrégularités d'aspect. Les règles concernant l'aspect des vitrages isolants sont définies par la FFPV (Fédération Française des Professionnels du Verre).

[sommaire](#)

## LES CERTIFICATIONS

### L'ÉCOCERTIFICATION

Bel'm préserve la forêt en privilégiant l'achat de bois issus de forêts gérées durablement. Cela se traduit par une politique de sélection de nos sources d'approvisionnement.

- Les bois tropicaux : ils proviennent de forêts légalement gérées.
- Le Chêne : nos approvisionnements sont essentiellement issus de forêts françaises écocertifiées PEFC\*\*

\*\* PEFC : Program for the Endorsement of Forest Certification schemes (Programme Européen de Forêts Certifiées).



### LA CERTIFICATION NF PORTES EXTÉRIEURES

Démarche volontaire, la certification atteste de la fiabilité des produits avec contrôle par un organisme certificateur.

## LES OBLIGATIONS ET CONFORMITÉS RÉGLEMENTAIRES

### CONFORMITÉ EUROPÉENNE



Le marquage CE assure la conformité des produits au RPC selon la norme NFEN 14351-1 : A1.

### L'ACCESSIBILITÉ AUX PERSONNES À MOBILITÉ RÉDUITES



Toutes nos portes sont conformes aux exigences réglementaires concernant l'accès des personnes à mobilité réduite (à l'exception des portes alu grand vitrage).

### SUBVENTION POUR HABITATIONS EN ZONE AÉROPORTUAIRE



Portes éligibles aux subventions dans les zones aéroportuaires, pour les habitations situées en zone 3.

Les riverains des aéroports peuvent bénéficier d'une aide financière pour insonoriser leur logement.

Les portes Lotus, Kigali, Mavoko, Arapao, Hekina, Tilia, Yoga, Tokyo, Nagoya, Natori et Avoriaz avec un affaiblissement Ra supérieur à 35 dB sont éligibles.

## LES LABELS QUALITÉ

### LE LABEL "LUCIE"



Il permet d'identifier les entreprises qui s'engagent en faveur du développement durable dans les domaines social, économique et écologique.

QUALIMARINE

QUALICOAT

quali steel coat  
Label qualité européen pour l'acier peint

# LA PORTE ET SA COMPOSITION

## QUELLES COMBINAISONS POSSIBLES POUR MON PROJET ?

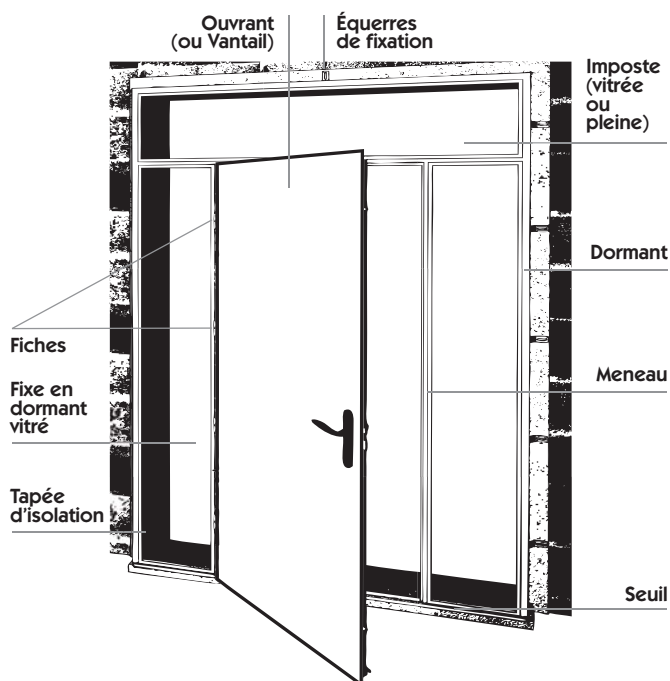

## LA PRISE DE COTES.

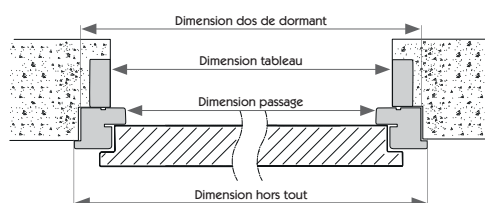

## LE SENS D'OUVERTURE.

Placez-vous à l'extérieur de votre maison pour déterminer le sens de l'ouverture.

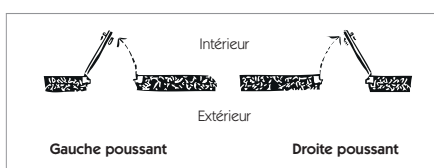

## LEXIQUE

### DORMANT NEUF

Partie immobile de la menuiserie fixée au gros œuvre par des pattes de fixation.

### DORMANT RÉNOVATION

Dormant adaptable sur un ancien dormant bois. Il permet de changer sa menuiserie sans démonter l'ancien dormant et sans dégrader les murs de la maison.

### FICHE TRIDIMENSIONNELLE

Assure l'articulation de l'ouvrant sur le dormant. Fiches pouvant être réglées dans le sens de la hauteur (montée), de la largeur (translation) et de la profondeur (compression entre l'ouvrant et le dormant) à l'aide d'une simple clé Allen.

### IMPOSTE

Partie située au-dessus d'une menuiserie pour en augmenter la hauteur. Elle peut être fixe ou ouvrante, pleine ou vitrée.

### MENEAU

Montant vertical séparant l'ouvrant d'un fixe ou semi-fixe ou séparant 2 vitrages dans une imposte.

### OUVRANT

Partie mobile de la porte.

### FIXE LATÉRAL

Partie fixe gauche ou droite, d'un ensemble menuisé. Il peut être plein ou vitré.

### SEUIL

Traverse basse, en aluminium du dormant d'une porte. Accessibilité personnes à mobilité réduite.

### TAPÉE D'ISOLATION

Profil en bois, alu ou PVC permettant d'adapter le dormant à l'épaisseur de doublage du bâti.

## Qu'est-ce que la Performance thermique ?

Elle doit se mesurer pour le produit dans sa globalité et non par éléments séparés.

**U** : coefficient d'isolation. Plus la valeur est faible, meilleure est l'isolation.

**La lettre qui suit indique le produit ou le composant pour lequel est calculée la valeur, avec des critères de calcul spécifiques normés.**

**Ud** = coefficient de transmission thermique des portes d'entrée, seule valeur de référence.

**Up** = coefficient de transmission thermique des panneaux isolants. Il ne prend pas en compte les performances de la porte dans sa globalité.

**Uw** = coefficient de transmission thermique des fenêtres.

DESCRIPTIF					PERFORMANCES EN 2150 X 900					DIMENSIONS MINI / MAXI DU VANTAIL					
MODÈLE PRÉSENTÉ	UD calculé selon NFEN 14351-1	GAMME	CONFIGURATION STANDARD ET OPTION	FINITION - ESSENCE	SEMI-FIXE OU FIXE EN DORMANT	ÉTIQUETTE ÉNERG.	THERMIQUE Ud (W/m².K)	AEV	ACOUSTIQUE (Rw (C, Ctr) dB)	ÉTIQUETTE ENVIRON.	H MINI	H MAXI	L MINI	L MAXI	PAGE
ABSCISSE 48 GRIS RAL 7004	1,1	ACIER	Embout horizontal - Double vitrage sablé Classe P2A Poignée rosace couleur argent	Nuanciers 15 teintes	ABSCISSE EQUATION	B	1,3	A*3 E*3B V*C3	-	C	1880	2150	800	1000	127
ABSCISSE 68 +	1,1	ACIER	Embout horizontal - Double vitrage sablé Classe P2A Poignée rosace couleur argent	Nuanciers 15 teintes	ABSCISSE EQUATION	B	1,3	-	-	-	1920	2250	880	1000	127
ACOMA BRONZE SABLÉ	1,4	ALUMINIUM	Double vitrage, faible émissivité + gaz argon Classe P2A, vitrail décoratif avec petits bois noirs Poignée sur plaque Gris Déco Bel'm En option : mouleure relief (1 ou 2 faces)	Nuanciers standard et illimité	ACOMA	C	1,8	A*3 E*4B V*C3	de 34 (-1,-4) dB à 36 (-1,-5) dB	C	1900	2250	800	1000	57
AKIMEL GRIS PERLE 2800 SABLÉ	1,2	ALUMINIUM	Double vitrage, faible émissivité + gaz argon Classe P2A, vitrail décoratif avec petits bois ton étain Poignée sur plaque Gris Déco Bel'm	Nuanciers standard et illimité	AKIMEL	B	1,5	A*3 E*4B V*C3	de 34 (-1,-4) dB à 36 (-1,-5) dB	C	2050	2250	800	1000	59
ALINÉA NOIR 2100 SABLÉ BLANC RAL 9016	0,95	ALUMINIUM	Rainures horizontales 2 faces + baguettes décoratives Gris Déco Bel'm face extérieure et en option face intérieure Poignée rosace Gris Déco Bel'm	Nuanciers standard et illimité Pour la version mixte face intérieure - Chêne lasuré naturel, moyen, wengé ou Movingui	ALINÉA, HARDY Fixe en dormant	B	1,1	A*3 E*4B V*C3	34 (-1,-4) dB	B	1700	2250	800	1000	19
ALINÉA MIXTE	0,97	MIXTE	Rainures horizontales 2 faces + baguettes décoratives Gris Déco Bel'm face extérieure Poignée rosace Gris Déco Bel'm	Nuanciers standard et illimité	ALINÉA, HARDY Fixe en dormant	A	1,0	A*3 E*3B V*C3	-	-	1900	2250	800	1000	70-71
ALTURA	1,2	BOIS	Panneau rainuré 2 faces Double vitrage sablé, faible émissivité + gaz argon Classe P2A Poignée rosace et cadre de vitrage Gris Déco Bel'm En option : barre de tirage monochrome	Movingui lasuré ou laqué Chêne lasuré clair ou moyen Chêne lasuré mordoré 1 ou 2 faces, naturel ou wengé face intérieure	ARABIE Fixe en dormant	B	1,2	A*3 E*3B V*C3	31 (-1,-3) dB	B	1800	2250	880	1000	85
AMAPA VERT RAL 6021	1,7	BOIS	Châssis ouvrant, double vitrage imprimé 800 avec grilles Poignée sur plaque, bouton et poignée de châssis ouvrant rustiques	Bois exotique clair lasuré ou laqué	AMAPA Fixe en dormant	C	1,7	A*3 E*3B V*C3	-	-	1900	2150	780	1000	115
ANTEREN GRIS BEIGE RAL 7006	1,3	BOIS	Double vitrage imprimé 800, cadre petit bois (1 face), anse de panier, face extérieure Poignée sur plaque rustique En option : cadre intérieur 3 petits bois rayonnants, vitrage classe P2A	Chêne lasuré clair ou moyen, Moabi lasuré et Movingui lasuré ou laqué	Fixe en dormant	B	1,3	A*3 E*3B V*A3	-	B	1800	2250	780	1000	106
APOSTROPHE MARRON 1247	1,1	ALUMINIUM	Panneau rainuré 2 faces, triple vitrage sablé affleurant Pas d'option de vitrage Poignée rosace Gris Déco Bel'm	Nuanciers standard et illimité	VIRGULE Fixe en dormant	B	1,3	A*3 E*3B V*C3	-	C	1900	2250	700	1000	37
ARAPAO NOIR 2100 SABLÉ	1,5	ALUMINIUM	Double vitrage faible émissivité + gaz argon Classe P2A, vitrail décoratif avec parties transparentes + petits bois noirs Poignée sur plaque Gris Déco Bel'm	Nuanciers standard et illimité	Fixe en dormant	B	1,9	A*3 E*4B V*C3	36 (-1,-5) dB	D	2000	2250	900	1000	57
ARGON NOIR 2100 SABLÉ	0,95	ALUMINIUM	Panneau rainuré 2 faces + parement déco effet inox brossé face extérieure uniquement Barre de tirage rectangulaire 1160 mm + Poignée rosace inox brossé + facettes + en intérieure (serrure ouverture à la clé)	Nuanciers standard et illimité	PHOSPHORE, HARDY Fixe en dormant	B	1,1	A*3 E*4B V*C3	34 (-1,-4) dB	B	1900	2250	800	1200	23
ARIZONA VERT RAL 6021 BLANC RAL 9016	0,88	ACIER	Poignée sur plaque couleur argent	Nuancier 15 teintes	Fixe en dormant	A	0,95	A*4 E*5B V*C3	-	A	1870	2150	730	1000	132-133
ARIZONA 68 +	0,78	ACIER	Poignée rosace couleur argent	Nuancier 15 teintes	Fixe en dormant	A	0,90	-	-	-	1910	2250	750	1000	132-133
ARZON VERT RAL 6005	2,0	BOIS	Double vitrage transparent, cadre petits bois 2 faces 4/6/9 carreaux Poignée sur plaque rustique En option : plein cintre, cintre surbaissé, volet mobile, châssis ouvrant, vitrage classe P2A ou PSA	Chêne lasuré clair ou moyen, Moabi lasuré et Movingui lasuré ou laqué	ARZON Fixe en dormant	C	2,0	A*3 E*3B V*A3	-	C	1600	2350	580	1000	111
ATHÉNA BLEU 2700 SABLÉ ROUGE 300 SABLÉ BLANC RAL 9016 SABLÉ	1,2	ALUMINIUM	Double vitrage sablé, faible émissivité + gaz argon Classe P2A Grille laquée couleur de la porte - 2 faces identiques insérée dans le vitrage Poignée sur plaque et bâton de marchal Gris Déco Bel'm En option : grille bicolore (couleur sablé extérieure et couleur standard au choix face intérieure) ou grille noir 2100 sablé 2 faces	Nuancier sablé uniquement, face extérieure Pour la version mixte face intérieure - Chêne lasuré naturel, moyen, wengé ou Movingui	ATHÉNA ODYSSEE Fixe en dormant	B	1,5	A*3 E*4B V*C3	de 34 (-1,-4) dB à 36 (-1,-5) dB	C	1900	2250	800	1100	48-49
ATHÉNA MIXTE	1,2	MIXTE	Double vitrage sablé, faible émissivité + gaz argon Classe P2A Grille laquée 2 faces identiques insérée dans le vitrage Poignée sur plaque et bâton de marchal Gris Déco Bel'm En option : grille noir 2100 sablé 2 faces	Nuancier sablé uniquement, face extérieure Pour la version mixte face intérieure - Chêne lasuré naturel, moyen, wengé ou Movingui	ATHÉNA ODYSSEE Fixe en dormant	B	1,3	A*3 E*3B V*C3	-	-	1900	2250	800	1000	72-73
AURAY	2,0	BOIS	Double vitrage transparent, cadre petits bois 2 faces 4/6/9 carreaux Poignée sur plaque rustique En option : plein cintre, cintre surbaissé, volet mobile, châssis ouvrant, vitrage classe P2A ou PSA	Chêne lasuré clair ou moyen, Moabi lasuré et Movingui lasuré ou laqué	AURAY Fixe en dormant	C	2,0	A*3 E*3B V*A3	-	C	1600	2350	580	1000	111
AVORIAZ	1,1	BOIS	Poignée sur plaque, bouton et hauteur rustiques En option : plein cintre, cintre surbaissé	Chêne lasuré clair ou moyen, Moabi et Movingui lasuré ou laqué, Chêne lasuré wengé face intérieure	AVORIAZ, COMORES, NOVEL, TURMEL Semi-fixe mouluré Fixe en dormant	B	1,1	A*3 E*3B V*A3	36 (-1,-4) dB	A	1600	2500	580	1000	89
BASTIDE	1,1	BOIS	Poignée rosace Gris Déco Bel'm	Chêne lasuré mordoré face extérieure, naturel ou wengé face intérieure. Laquage 1 ou 2 faces	Fixe en dormant	B	1,2	A*3 E*3B V*C3	32 (-1,-3) dB	A	2050	2150	800	1000	99
BELLEVILLE NOIR 2100 SABLÉ	1,2	ALUMINIUM	Double vitrage sablé, faible émissivité + gaz argon Classe P2A Poignée sur plaque Gris Déco Bel'm En option : vitrage classe P2A	Nuanciers standard et illimité	ALBAN, HARDY Fixe en dormant	B	1,5	A*3 E*4B V*C3	de 34 (-1,-4) dB à 36 (-1,-5) dB	C	1900	2250	800	1000	39
BODÉAN	2,0	BOIS	Double vitrage transparent, cadre petits bois 2 faces 4/6/9 carreaux Poignée sur plaque rustique En option : plein cintre, cintre surbaissé, volet mobile, châssis ouvrant, vitrage classe P2A ou PSA	Chêne lasuré clair ou moyen, Moabi lasuré et Movingui lasuré ou laqué	BODEAN Fixe en dormant	C	2,0	A*3 E*3B V*A3	-	C	1600	2350	580	1000	111
BRASILIA	1,4	BOIS	Double vitrage imprimé 800, cadre petits bois 2 faces Poignée sur plaque rustique	Bois exotique clair lasuré ou laqué	BRASILIA Semi-fixe 1 vitrage 2 ou 3 panneaux Fixe en dormant	B	1,5	A*3 E*3B V*C3	-	-	1900	2150	780	1000	115
BROADWAY BEIGE RAL 1015 BLANC RAL 9016	1,2	ACIER	Triple vitrage givré + petits bois aspect laiton Vitrage rectangulaire classe P2A Poignée sur plaque couleur champagne	Nuancier 15 teintes	GREENWOOD Fixe en dormant	B	1,5	A*3 E*3B V*C3	-	C	1900	2150	760	1000	135
BROADWAY 68 +	1,1	ACIER	Triple vitrage givré + petits bois aspect laiton Vitrage rectangulaire classe P2A Poignée rosace couleur argent	Nuancier 15 teintes	GREENWOOD Fixe en dormant	B	1,4	-	-	-	1940	2250	780	1000	135
CACÉRÉS	1,1	BOIS	Poignée sur plaque et bouton rustiques	Bois exotique clair lasuré ou laqué	CACÉRÉS Fixe en dormant	B	1,1	A*3 E*3B V*C3	-	-	1700	2150	700	1000	115
CALLUS BLANC RAL 9016 ROUGE 300 SABLÉ	1,3	ALUMINIUM	Double vitrage faible émissivité + gaz argon Classe P2A, vitrail décoratif avec petits bois noirs Poignée sur plaque Gris Déco Bel'm En option : mouleure relief (1 ou 2 faces)	Nuanciers standard et illimité	ACOMA Fixe en dormant	C	1,6	A*3 E*4B V*C3	de 34 (-1,-4) dB à 36 (-1,-5) dB	C	1900	2250	800	1000	56-57
CALYPSO BLEU 2700 SABLÉ ROUGE 3004	1,0	ALUMINIUM	Double vitrage master ligne, faible émissivité + gaz argon Classe P2A Poignée rosace Gris Déco Bel'm	Nuanciers standard et illimité	ALBAN, HARDY Fixe en dormant	B	1,2	A*3 E*4B V*C3	de 34 (-1,-4) dB à 36 (-1,-5) dB	C	1900	2250	700	1000	32-33
CANNELLE VERT RAL 6019	1,3	BOIS	Triple vitrage théla, faible émissivité + gaz argon Classe P2A, Cadre petits bois 2 faces 4 carreaux Poignée sur plaque Gris Déco Bel'm En option : cadre petits bois 2 faces 6 ou 9 carreaux, vitrage classe P2A	Chêne lasuré clair ou moyen (non réalisable en préprint), Moabi lasuré et Movingui lasuré ou laqué	CANNELLE, PAPRIKA Fixe en dormant	B	1,3	A*3 E*3B V*A3	-	B	1800	2250	790	1000	108-109
CAPLAMI	1,4	BOIS	Panneau rainuré 2 faces identiques, double vitrage sablé, faible émissivité + gaz argon Classe P2A Poignée rosace et cadre de vitrage Gris Déco Bel'm	Movingui lasuré ou laqué Chêne lasuré clair ou moyen Chêne lasuré mordoré 1 ou 2 faces, naturel ou wengé face intérieure	COLOMBIE Fixe en dormant	B	1,4	A*3 E*3B V*C3	31 (-1,-3) dB	B	1900	2250	780	1000	84
CAPOEIRA GRIS RAL 7016	1,2	BOIS	Panneau rainuré 2 faces, double vitrage imprimé 800 Classe P2A Poignée sur plaque couleur argent	Bois exotique clair lasuré ou laqué	MACUMBA Semi-fixe grand vitrage Fixe en dormant	B	1,2	A*3 E*3B V*C3	-	-	1900	2150	780	1000	113
CAPUCCINO	1,4	BOIS	Panneau rainuré 2 faces, double vitrage sablé, faible émissivité + gaz argon Classe P2A Poignée rosace et cadre de vitrage Gris Déco Bel'm En option : barre de tirage monochrome	Movingui lasuré ou laqué Chêne lasuré clair ou moyen Chêne lasuré mordoré 1 ou 2 faces, naturel ou wengé face intérieure	BRÉSIL Fixe en dormant	B	1,4	A*3 E*3B V*C3	31 (-1,-3) dB	B	1800	2350	680	1000	85
CASTELLANE GRIS RAL 7016	1,2	BOIS	Poignée sur plaque rustique En option : plein cintre, cintre surbaissé	Chêne lasuré clair ou moyen, Moabi et Movingui lasuré ou laqué, Chêne lasuré wengé face intérieure	AVORIAZ Semi-fixe mouluré grand vitrage Fixe en dormant	B	1,2	A*3 E*3B V*A3	-	A	1850	2350	630	980	88
CÉDILLE GRIS RAL 7016 BLANC RAL 9016	1,0	ALUMINIUM	Panneau rainuré 2 faces, triple vitrage sablé affleurant Pas d'option de vitrage Poignée rosace Gris Déco Bel'm	Nuanciers standard et illimité	VIRGULE Fixe en dormant	B	1,1	A*3 E*3B V*C3	-	B	1900	2250	800	1000	36-37
CEVLAN	1,1	BOIS	Poignée sur plaque et bouton rustiques En option : plein cintre	Chêne lasuré clair ou moyen, Moabi et Movingui lasuré ou laqué, Chêne lasuré wengé face intérieure	AVORIAZ, NOVEL, TURMEL, COMORES Semi-fixe mouluré grand vitrage, Fixe en dormant	B	1,1	A*3 E*3B V*A3	-	A	1800	2250	780	1000	93
CHEVERNY BLANC RAL 9016 VERT RAL 6021	1,5	ALUMINIUM	Double vitrage sablé, faible émissivité + gaz argon Classe P2A Cadre petits bois 2 faces 4 carreaux Poignée sur plaque Gris Déco Bel'm En option : 6 carreaux	Nuanciers standard et illimité	Fixe en dormant	C	1,9	A*3 E*4B V*C3	de 34 (-1,-4) dB à 36 (-1,-5) dB	D	1900	2250	700	1000	54-55

DESCRIPTIF						PERFORMANCES EN 2150 X 900					DIMENSIONS MINI / MAXI DU VANTAIL				
MODÈLE PRÉSENTÉ	UD calculé selon NFEN 14351-1	GAMME	CONFIGURATION STANDARD ET OPTION	FINITION - ESSENCE	SEMI-FIXE OU FIXE EN DORMANT	ÉTIQUETTE ÉNERG.	THERMIQUE Ud (W/m².K)	AEV	ACOUSTIQUE (Rw (C, Ctr) dB)	ÉTIQUETTE ENVIRON.	H MINI	H MAXI	L MINI	L MAXI	PAGE
CHROME NOIR 2100 SABLÉ GRIS RAL 7016	1,2	ALUMINIUM	Double vitrage sablé Classe P2A Décor identique sur les 2 faces Poignée rosace Gris Déco Bel'm	Nuanciers standard et illimité	Fixe en dormant	B	1,4	A*3 E*4B V*3	de 34 (-1,-4) dB à 36 (-1,-5) dB	C	1900	2250	800	1200	26-27
CHRISTAL BLANC RAL 9016 GRIS 2400 SABLÉ	1,3	ALUMINIUM	Double vitrage sablé sérigraphié, faible émissivité + gaz argon Barre de tirage intégrée au cadre de vitrage + poignée rosace Gris Déco Bel'm face intérieure - Chêne lasuré naturel, moyen, wengé ou Movingui	Nuanciers standard et illimité Pour la version mixte face intérieure - Chêne lasuré naturel, moyen, wengé ou Movingui	Fixe en dormant	B	1,5	A*3 E*4B V*3	de 34 (-1,-4) dB à 36 (-1,-5) dB	C	1900	2250	800	1200	28-29
CHRISTAL MIXTE	1,4	MIXTE				B	1,5	A*3 E*3B V*3	-	-	1900	2250	800	1100	68-69
CLAIRE BLANC RAL 9016	0,99	ACIER	Double vitrage sablé rainuré Poignée sur plaque couleur argent	Nuancier 15 teintes	MORENCY Fixe en dormant	B	1,1	A*3 E*3B V*3	-	B	1900	2150	730	1000	135
CLAIRE 68 +	0,86		Double vitrage sablé rainuré Poignée rosace couleur argent			A	1,0	-	-	-	-	1940	2250	750	1000
COMORES	1,5	BOIS	Châssis ouvrant, double vitrage polar blanc, faible émissivité + gaz argon Poignée sur plaque, bouton, poignée de châssis ouvrant et grille rustiques En option : thermolaquage grilles, vitrage classe P2A ou P5A	Chêne lasuré clair ou moyen, Moabi lasuré et Movingui lasuré ou laqué	COMORES, AVORIAZ Fixe en dormant	B	1,5	A*3 E*3B V*3	-	B	1900	2250	780	1000	103
CORDOBA GRIS RAL 7030	1,7	BOIS	Châssis ouvrant, double vitrage imprimé 200 avec grilles Poignée sur plaque, bouton et poignée de châssis ouvrant rustiques	Bois exotique clair lasuré ou laqué	CORDOBA Semi-fixe 1 grand vitrage Fixe en dormant	C	1,7	A*3 E*3B V*3	-	-	1900	2150	780	1000	115
CORSE BLEU RAL 5010	1,4	BOIS	Double vitrage delta blanc, faible émissivité + gaz argon Classe P2A + petits bois aspect laiton Poignée sur plaque et bouton couleur laiton En option : plein cintre, petits bois aspect plomb, vitrage classe P5A	Chêne lasuré clair ou moyen, Moabi lasuré et Movingui lasuré ou laqué	LANGUEDOC, AVORIAZ Fixe en dormant	B	1,5	A*3 E*3B V*3	34 (-1,-2) dB	B	1900	2350	780	1000	93
COUGUAR BLEU RAL 5023 GRIS RAL 7039 BLANC RAL 9016	0,88	ACIER	Emboutis identiques sur les 2 faces Barre de tirage ronde inox 1800 mm + poignée rosace couleur inox face intérieure (serrure ouverture à la clé) En option : barre de tirage + poignée rosace inox courte face extérieure	Nuancier 15 teintes	PSA1, IMPALA, ABSICISSE Fixe en dormant	A	0,95	A*4 E*5B V*3	-	B	1920	2150	700	1000	124-125
COUGUAR 68 +	0,78		Emboutis identiques sur les 2 faces Barre de tirage ronde inox 1800 mm + poignée rosace inox courte face extérieure (serrure ouverture à la clé)				A	0,90	-	-	-	-	1960	2250	720
COUTANCES	1,6	BOIS	Châssis ouvrant, double vitrage fusing jaune Poignée sur plaque, bouton, poignée de châssis ouvrant et grille rustiques En option : thermolaquage grilles, vitrage classe P2A	Chêne lasuré clair ou moyen, Moabi lasuré et Movingui lasuré ou laqué	AVORIAZ Fixe en dormant	C	1,6	A*3 E*3B V*3	-	B	1900	2250	780	930	107
DAKOTA BLEU 2700 SABLÉ	1,4	ALUMINIUM	Double vitrage, faible émissivité + gaz argon Classe P2A, vitrail décoratif avec parties transparentes et petits bois laiton Poignée sur plaque Gris Déco Bel'm En option : mouluré relief (1 ou 2 faces)	Nuanciers standard et illimité	DAKOTA Fixe en dormant	C	1,8	A*3 E*4B V*3	de 34 (-1,-4) dB à 36 (-1,-5) dB	C	1900	2250	800	1000	59
DAWSON BLEU RAL 5023	1,0	ACIER	Triple vitrage givré Classe P2A + petits bois aspect laiton Poignée sur plaque couleur champagne	Nuancier 15 teintes	JASPER Fixe en dormant	B	1,1	A*3 E*3B V*3	-	B	1900	2150	730	1000	133
DAWSON 68 +	0,92		Triple vitrage givré Classe P2A + petits bois aspect laiton Poignée rosace couleur champagne				B	1,1	-	-	-	-	1940	2250	750
DELTA BLANC RAL 9016	1,2	ACIER	Emboutis horizontaux Décor identiques sur les 2 faces Double vitrage sablé Classe P2A Poignée rosace couleur argent	Nuancier 15 teintes	ABCISSE, ÉQUATION Fixe en dormant	B	1,5	A*3 E*3B V*3	-	C	1880	2150	800	1000	128-129
DELTA 68 +	1,1		Châssis ouvrant, double vitrage polar blanc, faible émissivité + gaz argon Poignée sur plaque, bouton, poignée de châssis ouvrant et grille rustiques En option : thermolaquage grilles, vitrage classe P2A ou P5A				B	1,4	-	-	-	-	1920	2250	880
DÉNIA GRIS RAL 7004 VERT RAL 6007	1,5	BOIS	Châssis ouvrant, double vitrage polar blanc, faible émissivité + gaz argon Poignée sur plaque, bouton, poignée de châssis ouvrant et grille rustiques En option : plein cintre, thermolaquage grilles, vitrage classe P2A ou P5A	Chêne lasuré clair ou moyen, Moabi lasuré et Movingui lasuré ou laqué	TURMEL, AVORIAZ Fixe en dormant	B	1,5	A*3 E*3B V*3	32 (-1,-3) dB	B	1900	2500	780	1000	100-101
DENVER MARRON RAL 8014	1,2	ACIER	Triple vitrage givré Classe P2A + petits bois aspect laiton Poignée sur plaque couleur champagne	Nuancier 15 teintes	MURPHY Fixe en dormant	B	1,5	A*3 E*3B V*3	-	C	1850	2150	760	1000	130
DENVER 68 +	1,1		Châssis ouvrant, double vitrage polar blanc, faible émissivité + gaz argon Poignée sur plaque, bouton, poignée de châssis ouvrant et grille rustiques En option : sous-bassement 2 panneaux, thermolaquage grilles, vitrage classe P2A ou P5A				B	1,4	-	-	-	-	1890	2250	780
DJERBA VERT RAL 6019	1,5	BOIS	Châssis ouvrant, double vitrage polar blanc, faible émissivité + gaz argon Poignée sur plaque, bouton, poignée de châssis ouvrant et grille rustiques En option : sous-bassement 2 panneaux, thermolaquage grilles, vitrage classe P2A ou P5A	Chêne lasuré clair ou moyen, Moabi lasuré et Movingui lasuré ou laqué	AVORIAZ, Semi-fixe mouluré grand vitrage, Semi-fixe mouluré 2 vitrages fixe en dormant	B	1,5	A*3 E*3B V*3	-	B	1900	2250	780	1000	107
DOLCE	1,4	BOIS	Panneau rainuré 2 faces Double vitrage sablé, faible émissivité + gaz argon Classe P2A Poignée rosace et cadre de vitrage Gris Déco Bel'm	Movingui lasuré ou laqué Chêne lasuré clair ou moyen Chêne lasuré mordoré 1 ou 2 faces, naturel ou wengé face intérieure	BRESIL Fixe en dormant	B	1,4	A*3 E*3B V*3	31 (-1,-3) dB	B	1900	2350	780	1000	84
ÉCUME BLEU 2700 SABLÉ	1,1	ALUMINIUM	Triple vitrage sablé affleurant Pas d'option de vitrage Poignée rosace Gris Déco Bel'm	Nuanciers standard et illimité	Fixe en dormant	B	1,3	A*3 E*3B V*3	-	C	1900	2250	800	1000	37
ÉLECTRON NOIR 2100 SABLÉ	0,95	ALUMINIUM	Miroir sérigraphié intérieur et extérieur Poignée rosace Gris Déco Bel'm	Nuanciers standard et illimité	HARDY, ALBAN Fixe en dormant	B	1,1	A*3 E*4B V*3	34 (-1,-4) dB	B	1900	2250	800	1000	17
ELVEN GRIS RAL 7016	1,3	ALUMINIUM	Panneau 53 mm, rainuré 2 faces Poignée rosace couleur argent	Nuancier standard	-	B	1,5	A*3 E*3B V*3	26 (-1,-2) dB	C	1900	2150	800	900	21
ÉQUATION BLANC RAL 9016 BLEU RAL 5023 GRIS RAL 7016	0,88	ACIER	Emboutis horizontaux, décors identiques sur les 2 faces Poignée rosace couleur argent	Nuancier 15 teintes	ÉQUATION, IMPALA, ABSICISSE Fixe en dormant	A	0,95	A*4 E*5B V*3	-	A	1700	2150	800	1000	126-127
ÉQUATION 68 +	0,78						A	0,90	-	-	-	-	1740	2250	880
ÉRIÉ BLEU RAL 5003	1,4	ALUMINIUM	Double vitrage sablé, faible émissivité + gaz argon Classe P2A Poignée rosace Gris Déco Bel'm En option : vitrage classe P5A	Nuanciers standard et illimité	HARDY Fixe en dormant	C	1,8	A*3 E*4B V*3	de 34 (-1,-4) dB à 36 (-1,-5) dB	C	1900	2250	800	1000	39
ESQUISSE IVOIRE RAL 1013	1,6	BOIS	2 châssis ouvrants, double vitrage Polar blanc faible émissivité + gaz argon Poignée sur plaque, poignée de châssis ouvrant et grilles couleur gris cuivré En option : thermolaquage grilles	Chêne lasuré clair ou moyen, Moabi lasuré et Movingui lasuré ou laqué	Fixe en dormant	C	1,6	A*3 E*3B V*3	32 (-1,-3) dB	B	2000	2350	890	930	95
ESTAMPE BLEU RAL 5011		Nous consulter	2 châssis ouvrants, double vitrage Polar blanc faible émissivité + gaz argon Poignée sur plaque, poignée de châssis ouvrant et grilles couleur gris cuivré En option : thermolaquage grilles	Chêne lasuré clair ou moyen, Moabi lasuré et Movingui lasuré ou laqué	Fixe en dormant	-	Nous consulter	-	-	-	2350	2500	890	930	94-95
EXPRESSO	1,1	BOIS	Panneau rainuré 2 faces Poignée rosace Gris Déco Bel'm En option : plein cintre, centre surbaissé, barre de tirage monochrome	Movingui lasuré ou laqué Chêne lasuré clair ou moyen Chêne lasuré mordoré 1 ou 2 faces, naturel ou wengé face intérieure	BRESIL, YEMEN Fixe en dormant	B	1,1	A*3 E*3B V*3	32 (-1,-5) dB	A	1800	2350	680	1000	84
FLAVIE BLEU RAL 5024 VERT RAL 6005 BLANC RAL 9016	1,3	ALUMINIUM	Double vitrage givré, faible émissivité + gaz argon Classe P2A + petits bois aspect laiton Poignée sur plaque couleur laiton En option : petits bois plomb + poignée sur plaque Gris Déco Bel'm	Nuanciers standard et illimité Pour la version mixte face intérieure - Chêne lasuré naturel, moyen, wengé ou Movingui	FLAVIE Fixe en dormant	C	1,6	A*3 E*4B V*3	de 34 (-1,-4) dB à 36 (-1,-5) dB	C	1700	2250	700	1000	60-61
FLAVIE MIXTE	1,3	MIXTE				B	1,4	A*3 E*3B V*3	-	-	1700	2250	700	1000	79
FRÉHEL BLEU RAL 5010	1,2	BOIS	Double vitrage polar blanc, faible émissivité + gaz argon Classe P2A + vitrail laiton Poignée sur plaque couleur laiton	Chêne lasuré clair ou moyen, Moabi lasuré et Movingui lasuré ou laqué	FRÉHEL - Semi-fixe mouluré grand vitrage Fixe en dormant	B	1,3	A*3 E*3B V*3	-	B	1900	2250	780	930	92
FUSAIN BEIGE GRIS RAL 1019		Nous consulter	Double vitrage sablé, faible émissivité Classe P2A avec grille intégrée Poignée sur plaque rustique	Chêne lasuré clair ou moyen, Moabi et Movingui lasuré ou laqué, Chêne lasuré wengé face intérieure	Fixe en dormant	-	Nous consulter	-	-	-	2350	2500	790	930	95
GAÏA GRIS RAL 7016	1,2	ALUMINIUM	Décor identique sur les deux faces Double vitrage sablé, faible émissivité + gaz argon Classe P2A Poignée rosace Gris Déco Bel'm	Nuanciers standard et illimité	PANDORA Fixe en dormant	B	1,5	A*3 E*4B V*3	de 34 (-1,-4) dB à 36 (-1,-5) dB	C	1900	2230	800	1000	35
GAÏA MIXTE	1,3	MIXTE	Panneau rainuré face intérieure Double vitrage sablé, faible émissivité + gaz argon Classe P2A Poignée rosace Gris Déco Bel'm	Chêne lasuré naturel, moyen, wengé ou Movingui		B	1,3	A*3 E*3B V*3	-	-	1900	2230	800	1000	66-67
GALET NOIR 2100 SABLÉ	0,95	ALUMINIUM	Décor identique sur les 2 faces Poignée rosace Gris Déco Bel'm	Nuanciers standard et illimité Pour la version mixte face intérieure - Chêne lasuré naturel, moyen, wengé ou Movingui	HARDY, ALBAN Fixe en dormant	B	1,1	A*3 E*4B V*3	34 (-1,-4) dB	B	1900	2250	800	1200	16-17
GALET MIXTE	0,97	MIXTE				A	1,0	A*3 E*3B V*3	-	-	1900	2250	800	1000	69
GALLIANO BLEU RAL 5023	1,2	ACIER	Double vitrage sablé rainuré Classe P2A Poignée sur plaque couleur argent	Nuancier 15 teintes	Fixe en dormant	B	1,3	A*3 E*3B V*3	-	C	1850	2150	760	1000	131
GALLIANO 68 +	1,2		Double vitrage sablé rainuré Classe P2A Poignée rosace couleur argent				B	1,5	-	-	-	-	1890	2250	780
GASPÉSIE BLEU RAL 5010 GRIS PYRITE	1,3	ALUMINIUM	Double vitrage givré, faible émissivité + gaz argon Classe P2A + petit bois aspect laiton Poignée sur plaque couleur laiton En option : mûres relief (1 ou 2 faces), petits bois aspect plomb + poignée sur plaque gris Déco Bel'm	Nuanciers standard et illimité Pour la version mixte face intérieure - Chêne lasuré naturel, moyen, wengé ou Movingui	SCOTIA Fixe en dormant	C	1,6	A*3 E*4B V*3	de 34 (-1,-4) dB à 36 (-1,-5) dB	C	1900	2250	800	1000	62-63

DESSCRIPTIF				PERFORMANCES EN 2150 X 900						DIMENSIONS MINI / MAXI DU VANTAIL					
MODÈLE PRÉSENTÉ	UD calculé selon NFEN14351-1	GAMME	CONFIGURATION STANDARD ET OPTION	FINITION - ESSENCE	SEMI-FIXE OU FIXE EN DORMANT	ÉTIQUETTE ÉNERG.	THERMIQUE U <sub>d</sub> (W/m².K)	AEV	ACOUSTIQUE (R <sub>w</sub> , C <sub>r</sub> , C <sub>i</sub> ) dB	ÉTIQUETTE ENVIRON.	H MINI	H MAXI	L MINI	L MAXI	PAGE
GASPÉSIE MIXTE	1,3	MIXTE	Double vitrage givré, faible émissivité + gaz argon Classe P2A + petit bois aspect laiton Poignée sur plaque couleur laiton En option : moulures relief (1 face), petits bois aspect plomb + poignée sur plaque gris Déco Bel'm	Nuanciers standard et illimité Pour la version mixte face intérieure : Chêne lasuré naturel, moyen, wengé ou Movingui	SCOTIA Fixe en dormant	B	1,4	A*3 E*3B V*3C	-	-	1900	2250	800	1000	77
GLÉVIAN	1,4	BOIS	Double vitrage delta blanc, faible émissivité + gaz argon Classe P2A + petits bois aspect laiton Poignée sur plaque et bouton couleur laiton En option : plein cintre, cintre surbaissé, vitrage classe P5A	Chêne lasuré clair ou moyen, Moabi lasuré et Movingui lasuré ou laqué	LANGUEDOC AVORIAZ Fixe en dormant	B	1,5	A*3 E*3B V*3A	34 (-1,-2) dB	B	1900	2350	780	1000	90-91
GOBI	1,1	BOIS	Panneau rainuré 2 faces Baguettes aluminium noires Poignée rosace Gris Déco Bel'm En option : barre de tirage monochrome	Movingui lasuré ou laqué Chêne lasuré clair ou moyen Chêne lasuré mordoré 1 ou 2 faces, naturel ou wengé face intérieure	COLOMBIE, ARABIE Fixe en dormant	B	1,1	A*3 E*3B V*3C	32 (-2,-5) dB	A	2100	2150	880	900	87
GRAPHITE VERT RAL 6021	1,2	BOIS	Double vitrage sablé, faible émissivité + gaz argon Classe P2A avec grille intégrée Poignée sur plaque rustique	Chêne lasuré clair ou moyen, Moabi lasuré et Movingui lasuré ou laqué, Chêne lasuré wengé face intérieure	Fixe en dormant	B	1,3	A*3 E*3B V*3A	-	B	2000	2350	790	930	95
GRENADA GRIS RAL 7004	1,7	BOIS	Châssis ouvrant, double vitrage imprimé 200 Poignée sur plaque, bouton et poignée de châssis ouvrant rustiques	Bois exotique clair lasuré ou laqué	GRENADA Fixe en dormant	C	1,7	A*3 E*3B V*3C	-	-	1900	2150	780	1000	115
GUÉPARD BLANC RAL 9001	1,2	ACIER	Double vitrage sablé Classe P2A Poignée rosace couleur argent	Nuancier 15 teintes	PSA1, IMPALA Fixe en dormant	B	1,4	A*3 E*3B V*3C	-	C	1800	2150	800	1000	121
GUÉPARD 68 +	1,1	ACIER	Double vitrage sablé Classe P2A Poignée rosace couleur argent	Nuancier 15 teintes	PSA1, IMPALA Fixe en dormant	B	1,4	-	-	-	1840	2250	820	1000	121
GUÉRANDE VERT RAL 6005	2,4	BOIS	Châssis ouvrant, double vitrage imprimé 200, faible émissivité + gaz argon Poignée sur plaque et poignée de châssis ouvrant rustiques En option : thermolaquage grille, vitrage classe P2A ou P5A Panneau rainuré 2 faces	Chêne lasuré clair ou moyen, Moabi lasuré et Movingui lasuré ou laqué	GUÉRANDE Fixe en dormant	D	2,4	A*3 E*3B V*3A	-	C	1850	2250	780	930	107
GUILLEMET BRONZE SABLÉ	1,0	ALUMINIUM	Triples vitrage sablé affleurant, pas d'option de vitrage Poignée rosace Gris Déco Bel'm	Nuanciers standard et illimité	VIRGULE Fixe en dormant	B	1,2	A*3 E*3B V*3C	-	C	1950	2250	700	1000	37
HEKNA GRIS PERLE 2800 SABLÉ	1,5	ALUMINIUM	Double vitrage sablé, faible émissivité + gaz argon Classe P2A Poignée sur plaque étroite couleur argent uniquement En option : vitrage classe P5A	Nuanciers standard et illimité, En option : finition aspect Chêne clair ou Zebano face intérieure sauf Fixe en dormant	Fixe en dormant (sauf ferrage sur meneau)	C	1,6	A*4 E*3B V*3C	37 (-1,-4) dB	C	1700	2250	700	1000	45
HERMIONE BRONZE SABLÉ	0,95	ALUMINIUM	Rappel du décor extérieur à l'intérieur Poignée rosace Gris Déco Bel'm	Nuanciers standard et illimité	POSÉIDON ET HARDY Fixe en dormant	B	1,1	A*3 E*4B V*3C	34 (-1,-4) dB	B	1900	2250	700	1000	21
HEXAGONE GRIS RAL 7004 BLANC RAL 9016	1,1	ACIER	Embossés horizontaux, double vitrage sablé Classe P2A Poignée rosace couleur argent	Nuancier 15 teintes	EQUATION, ABSCESSÉ Fixe en dormant	B	1,3	A*3 E*3B V*3C	-	C	1880	2150	800	1000	122-123
HEXAGONE 68 +	1,1	ACIER	Embossés horizontaux, double vitrage sablé Classe P2A Poignée rosace couleur argent	Nuancier 15 teintes	EQUATION, ABSCESSÉ Fixe en dormant	B	1,3	-	-	-	1920	2250	880	1000	122-123
HOUJIFAX NOIR 2100 SABLÉ	1,2	ALUMINIUM	Double vitrage sablé, faible émissivité + gaz argon Classe P2A Barre de tirage ronde inox 1800 mm + poignée rosace Gris Déco Bel'm face intérieure	Nuanciers standard et illimité	HARDY Fixe en dormant	B	1,5	A*3 E*4B V*3C	de 34 (-1,-4) dB à 36 (-1,-5) dB	C	1900	2250	800	1000	39
HUDSON BLEU RAL 5023	1,0	ALUMINIUM	Double vitrage givré, faible émissivité + gaz argon Classe P2A + petits bois aspect laiton Poignée sur plaque couleur laiton En option : moulures relief (1 ou 2 faces), petits bois aspect plomb + poignée sur plaque Gris Déco Bel'm	Nuanciers standard et illimité	SCOTIA Fixe en dormant	B	1,2	A*3 E*4B V*3C	de 34 (-1,-4) dB à 36 (-1,-5) dB	C	1900	2250	800	1000	63
HUDSON MIXTE	1,1	MIXTE	Double vitrage givré, faible émissivité + gaz argon Classe P2A + petits bois aspect laiton Poignée sur plaque couleur laiton En option : moulures relief (1 face), petits bois aspect plomb + poignée sur plaque Gris Déco Bel'm	Nuanciers standard et illimité Pour la version mixte face intérieure : Chêne lasuré naturel, moyen, wengé ou Movingui	SCOTIA Fixe en dormant	B	1,1	A*3 E*3B V*3C	-	-	1900	2250	800	1000	77
IMPALA GRIS RAL 7016	1,2	ACIER	Double vitrage sablé Classe P2A Poignée rosace couleur argent	Nuancier 15 teintes	PSA1, IMPALA Fixe en dormant	B	1,4	A*3 E*3B V*3C	-	C	1900	2150	770	1000	125
IMPALA 68 +	1,1	ACIER	Double vitrage sablé Classe P2A Poignée rosace couleur argent	Nuancier 15 teintes	PSA1, IMPALA Fixe en dormant	B	1,4	-	-	-	1940	2250	790	1000	125
INDIANA BLEU RAL 5024 BLANC RAL 9016	1,3	ALUMINIUM	Double vitrage givré, faible émissivité + gaz argon Classe P2A + petits bois aspect laiton Poignée sur plaque couleur laiton En option : moulures relief (1 ou 2 faces), petits bois aspect plomb + poignée sur plaque Gris Déco Bel'm	Nuanciers standard et illimité Pour la version mixte face intérieure : Chêne lasuré naturel, moyen, wengé ou Movingui	INDIANA, OREGON Fixe en dormant	C	1,6	A*3 E*4B V*3C	de 34 (-1,-4) dB à 36 (-1,-5) dB	C	1900	2250	800	1000	62
INDIANA MIXTE	1,3	MIXTE	Double vitrage givré, faible émissivité + gaz argon Classe P2A + petits bois aspect laiton Poignée sur plaque couleur laiton En option : moulures relief (1 face), petits bois aspect plomb + poignée sur plaque Gris Déco Bel'm	Nuanciers standard et illimité Pour la version mixte face intérieure : Chêne lasuré naturel, moyen, wengé ou Movingui	INDIANA, OREGON Fixe en dormant	B	1,4	A*3 E*3B V*3C	-	-	1900	2250	800	1000	77
ISAAC BLEU RAL 5023	1,2	ALUMINIUM	Double vitrage sablé, faible émissivité + gaz argon Classe P2A + petits bois aspect plomb Poignée sur plaque Gris Déco Bel'm	Nuanciers standard et illimité Pour la version mixte face intérieure : Chêne lasuré naturel, moyen, wengé ou Movingui	ISAAC, NOÉ, LOUISIANE Fixe en dormant	B	1,5	A*3 E*4B V*3C	de 34 (-1,-4) dB à 36 (-1,-5) dB	C	1700	2350	700	1100	53
ISAAC MIXTE	1,2	MIXTE	Double vitrage sablé, faible émissivité + gaz argon Classe P2A + petits bois aspect plomb Poignée sur plaque Gris Déco Bel'm	Nuanciers standard et illimité Pour la version mixte face intérieure : Chêne lasuré naturel, moyen, wengé ou Movingui	ISAAC, NOÉ, LOUISIANE Fixe en dormant	B	1,3	A*3 E*3B V*3C	-	-	1900	2250	800	1000	73
JACKSON GRIS PYRITE	1,2	ALUMINIUM	Double vitrage sablé, faible émissivité + gaz argon Classe P2A + petit bois gris RAL 7004, 9 carreaux Poignée sur plaque Gris Déco Bel'm	Nuanciers standard et illimité Pour la version mixte face intérieure : Chêne lasuré naturel, moyen, wengé ou Movingui	Fixe en dormant	B	1,5	A*3 E*4B V*3C	de 34 (-1,-4) dB à 36 (-1,-5) dB	C	1700	2250	700	1000	61
JACKSON MIXTE	1,3	MIXTE	Double vitrage sablé, faible émissivité + gaz argon Classe P2A + petit bois gris RAL 7004, 9 carreaux Poignée sur plaque Gris Déco Bel'm	Nuanciers standard et illimité Pour la version mixte face intérieure : Chêne lasuré naturel, moyen, wengé ou Movingui	Fixe en dormant	B	1,4	A*3 E*3B V*3C	-	-	1700	2250	700	1000	79
JAGUAR GRIS RAL 7039	1,2	ACIER	Double vitrage sablé Classe P2A Poignée rosace couleur argent	Nuancier 15 teintes	PSA1, IMPALA Fixe en dormant	B	1,4	A*3 E*3B V*3C	-	C	1800	2150	750	1000	121
JAGUAR 68 +	1,1	ACIER	Double vitrage sablé Classe P2A Poignée rosace couleur argent	Nuancier 15 teintes	PSA1, IMPALA Fixe en dormant	B	1,4	-	-	-	1840	2250	770	1000	121
KAILUA GRIS RAL 7039	1,2	ACIER	Double vitrage décoratif Classe P2A avec petits bois noirs Poignée sur plaque couleur argent	Nuancier 15 teintes	KAILUA Fixe en dormant	B	1,5	A*3 E*3B V*3C	-	C	1850	2150	760	1000	131
KAILUA 68 +	1,1	ACIER	Double vitrage décoratif Classe P2A avec petits bois noirs Poignée rosace couleur argent	Nuancier 15 teintes	KAILUA Fixe en dormant	B	1,5	-	-	-	1890	2250	780	1000	131
KALEA BLANC RAL 9016	1,2	ACIER	Double vitrage décoratif Classe P2A avec petits bois noirs Poignée rosace couleur argent	Nuancier 15 teintes	KALEA Fixe en dormant	B	1,4	A*3 E*3B V*3C	-	C	1850	2150	760	1000	131
KALEA 68 +	1,2	ACIER	Double vitrage décoratif Classe P2A avec petits bois noirs Poignée rosace couleur argent	Nuancier 15 teintes	KALEA Fixe en dormant	C	1,6	-	-	-	1890	2250	780	1000	131
KAYAPO BRUN 2650 SABLÉ BLANC RAL 9016 SABLÉ	1,2	ALUMINIUM	Double vitrage, faible émissivité + gaz argon Classe P2A, Vitrage décoratif avec grille ton étain insérée dans le double vitrage Poignée sur plaque et baton de maréchal Gris Déco Bel'm	Nuancier sablé uniquement, face extérieure	KAYAPO, ODYSSEÉ	B	1,5	A*3 E*4B V*3C	de 34 (-1,-4) dB à 36 (-1,-5) dB	C	2050	2250	800	1000	58-59
KIGALI GRIS PYRITE	1,5	ALUMINIUM	Double vitrage sablé, faible émissivité + gaz argon Classe P2A Poignée sur plaque étroite couleur argent En option : vitrage classe P5A	Nuanciers standard et illimité, En option : finition aspect Chêne clair ou Zebano face intérieure sauf Fixe en dormant	Fixe en dormant (sauf ferrage sur meneau)	C	1,6	A*4 E*3B V*3C	37 (-1,-4) dB	C	1700	2250	700	1000	43
LANGAIS GRIS PYRITE	1,5	ALUMINIUM	Double vitrage transparent, faible émissivité + gaz argon Classe P2A + petits bois aspect plomb incorporés - 4 carreaux Poignée sur plaque Gris Déco Bel'm	Nuanciers standard et illimité Pour la version mixte face intérieure : Chêne lasuré naturel, moyen, wengé ou Movingui	LANGAIS Fixe en dormant	C	1,9	A*3 E*4B V*3C	de 34 (-1,-4) dB à 36 (-1,-5) dB	D	1900	2250	700	1000	55
LANGAIS MIXTE	1,5	MIXTE	Double vitrage transparent, faible émissivité + gaz argon Classe P2A + petits bois aspect plomb incorporés - 4 carreaux Poignée sur plaque Gris Déco Bel'm	Nuanciers standard et illimité Pour la version mixte face intérieure : Chêne lasuré naturel, moyen, wengé ou Movingui	LANGAIS Fixe en dormant	C	1,6	A*3 E*3B V*3C	-	-	1900	2250	800	1000	79
LANGUEDOC	1,4	BOIS	Double vitrage delta blanc, faible émissivité + gaz argon Classe P2A + petits bois aspect laiton Poignée sur plaque et bouton couleur laiton En option : petits bois aspect plomb, cintre surbaissé, vitrage classe P5A	Chêne lasuré clair ou moyen, Moabi lasuré et Movingui lasuré ou laqué	LANGUEDOC, AVORIAZ Fixe en dormant	B	1,5	A*3 E*3B V*3A	34 (-1,-2) dB	B	1900	2350	780	1000	91
LANNILIS	1,3	BOIS	Double vitrage imprimé 200, faible émissivité + gaz argon Cadre petit bois face extérieure Poignée sur plaque rustique En option : plein cintre, cadre intérieur 3 petits bois rayonnants, vitrage classe P2A	Chêne lasuré clair ou moyen, Moabi lasuré et Movingui lasuré ou laqué	LANNILIS grand vitrage	B	1,3	A*3 E*3B V*3A	-	B	1800	2250	780	1000	106
LATITUDE NOIR 2100 SABLÉ BLANC RAL 9016	1,0	ALUMINIUM	Double vitrage sablé, faible émissivité + gaz argon Classe P2A Décor et cadre de vitrage Gris Déco Bel'm Poignée rosace Gris Déco Bel'm	Nuanciers standard et illimité	Fixe en dormant	B	1,2	A*3 E*4B V*3C	de 34 (-1,-4) dB à 36 (-1,-5) dB	C	1900	2250	800	1200	30-31
LAZUI GRIS RAL 7016 BLANC RAL 9016	0,95	ALUMINIUM	Rappel du décor extérieur à l'intérieur Poignée rosace inox brossé "Mozaiq"	Teintes satinées et sablées sauf Gris Pyrite, Gris vert et Marron 1247	HARDY, ALBAN Fixe en dormant	B	1,1	A*4 E*4B V*3C	34 (-1,-4) dB	B	1950	2250	800	1000	15
LESLIE BLEU RAL 5023 BLANC RAL 9016	0,88	ACIER	Poignée sur plaque couleur argent	Nuancier 15 teintes	LESLIE, BABY Fixe en dormant	A	0,95	A*4 E*5B V*3C	-	A	1850	2150	730	1000	133
LESLIE 68 +	0,78	ACIER	Poignée rosace couleur argent	Nuancier 15 teintes	LESLIE, BABY Fixe en dormant	A	0,90	-	-	-	1890	2250	750	1000	133
LINHARES ROUGE RAL 3004	1,8	BOIS	Double vitrage delta blanc, Classe P2A + petits bois aspect laiton Poignée sur plaque couleur laiton Châssis ouvrant, double vitrage theta faible émissivité + gaz argon Classe P2A, grille 4 carreaux	Bois exotique clair lasuré ou laqué	LINHARES Fixe en dormant	C	1,8	A*3 E*3B V*3C	-	-	1900	2150	780	1000	115
LOFT	1,5	BOIS	Double vitrage delta blanc, Classe P2A + petits bois aspect laiton Poignée sur plaque, poignée de châssis ouvrant rustique couleur gris cuivré En option : vitrage classe P5A	Chêne lasuré mordoré face extérieure, naturel ou wengé face intérieure. Laquage 1 ou 2 faces	Fixe en dormant	B	1,5	A*3 E*3B V*3C	32 (-1,-4) dB	B	2050	2150	800	1000	99

DESRIPTIF						PERFORMANCES EN 2150 X 900					DIMENSIONS MINI / MAXI DU VANTAIL				
MODÈLE PRÉSENTÉ	UD calculé selon NFEN 14351-1	GAMME	CONFIGURATION STANDARD ET OPTION	FINITION - ESSENCE	SEMI-FIXE OU FIXE EN DORMANT	ÉTIQUETTE ÉNERG.	THERMIQUE Ud (W/m².K)	AEV	ACOUSTIQUE (Rw (C, Tr) dB)	ÉTIQUETTE ENVIRON.	H MINI	H MAXI	L MINI	L MAXI	PAGE
LONGITUDE GRIS RAL 7016 BLANC RAL 9016	1,1	ALUMINIUM	Double vitrage sablé, faible émissivité + gaz argon Classe P2A Décor et cinte de vitrage Gris Déco Bel'm Poignée rosace Gris Déco Bel'm	Nuanciers standard et illimité	Fixe en dormant	B	1,2	A*3 E*4B V*3C	de 34 (-1,-4) dB à 36 (-1,-5) dB	C	1900	2250	800	1000	30-31
LONGO	1,2	BOIS	Panneau rainuré 2 faces, double vitrage sablé, faible émissivité + gaz argon Classe P2A Poignée rosace Gris Déco Bel'm En option : barre de tirage monochrome	Movingui lasuré ou laqué Chêne lasuré clair ou moyen Chêne lasuré mordoré 1 ou 2 faces, naturel ou wengé face intérieure	Fixe en dormant	B	1,2	A*3 E*3B V*3C	31 (-1,-3) dB	B	1800	2350	880	1000	85
LORCA	1,8	BOIS	Double vitrage transparent, cadre petits bois face extérieure 4/6/9 carreaux Poignée sur plaque rustique En option : châssis ouvrant, vitrage classe P2A	Bois exotique clair lasuré ou laqué	Fixe en dormant	C	1,8	A*3 E*3B V*3C	-	-	1700	2150	700	1000	114
LOTUS BLANC RAL 9016 NOIR 2100 SABLÉ BLANC RAL 9016	1,5	ALUMINIUM	Double vitrage sablé sérigraphié noir, faible émissivité + gaz argon Classe P2A Poignée sur plaque Gris Déco Bel'm En option : vitrage classe P2A avec sérigraphie noire	Nuanciers standard et illimité	Fixe en dormant	C	1,9	A*3 E*4B V*3C	36 (-1,-5) dB	D	1900	2250	800	1000	40-41
LYNX GRIS RAL 7035	0,88	ACIER	Poignée rosace couleur argent	Nuancier 15 teintes	Fixe en dormant	A	0,95	A*4 E*5B V*3C	-	A	1700	2150	700	1000	121
LYNX 68 +	0,78	ACIER	Poignée rosace couleur argent	Nuancier 15 teintes	Fixe en dormant	A	0,90	-	-	-	1740	2250	730	1000	121
MACUMBA GRIS RAL 7004	1,1	BOIS	Panneau rainuré 2 faces Poignée sur plaque couleur argent	Bois exotique clair lasuré ou laqué	Fixe en dormant	B	1,1	A*3 E*3B V*3C	-	-	1900	2150	780	1000	113
MADISON GRIS RAL 7016	1,1	BOIS	Décor intérieur rainuré (rappel du décor extérieur) Poignée sur plaque couleur argent	Bois exotique clair lasuré ou laqué	Fixe en dormant	B	1,1	A*3 E*3B V*3C	-	-	1900	2150	780	1000	114
MAJORQUE BLEU RAL 5010 VERT RAL 6021	1,5	BOIS	Châssis ouvrant, double vitrage polar blanc, faible émissivité + gaz argon Poignée sur plaque, bouton, poignée de châssis ouvrant et grille rustiques En option : soubassement 2 panneaux, thermolaquage grilles, vitrage classe P2A ou P5A	Chêne lasuré clair ou moyen, Moabi lasuré et Movingui lasuré ou laqué	Fixe en dormant	B	1,5	A*3 E*3B V*3A3	-	B	1900	2250	780	1000	104-105
MALAWI	1,2	BOIS	Panneau rainuré 2 faces, double vitrage sablé Poignée rosace Gris Déco Bel'm Plein cintre, cintre surbaissé En option : barre de tirage monochrome	Movingui lasuré ou laqué Chêne lasuré clair ou moyen Chêne lasuré mordoré 1 ou 2 faces, naturel ou wengé face intérieure	Fixe en dormant	B	1,2	A*3 E*3B V*3C	31 (-1,-3) dB	B	1800	2250	680	1000	85
MAMBO GRIS RAL 7035	1,1	BOIS	Décor intérieur rainuré (rappel du décor extérieur) Poignée sur plaque couleur argent	Bois exotique clair lasuré ou laqué	Semi-fixe grand vitrage Fixe en dormant	B	1,1	A*3 E*3B V*3C	-	-	1900	2150	780	1000	114
MANOIR VERT RAL 6005	1,2	BOIS	Poignée rosace Gris Déco Bel'm En option : barre de tirage inox 960 mm et poignée rosace inox courte	Chêne lasuré mordoré face extérieure, naturel ou wengé face intérieure. Laquage 1 ou 2 faces	Fixe en dormant	B	1,2	A*3 E*3B V*3C	32 (-1,-3) dB	A	2050	2150	800	1000	86
MARGALX	1,4	BOIS	Châssis ouvrant, double vitrage polar blanc, faible émissivité + gaz argon Poignée sur plaque rustique, poignée de châssis ouvrant et grille couleur gris cuivré En option : thermolaquage grilles, vitrage P2A ou P5A	Chêne lasuré clair ou moyen, Moabi lasuré et Movingui lasuré ou laqué	Fixe en dormant	B	1,4	A*3 E*3B V*3A3	34 (-1,-4) dB	B	1800	2350	780	1000	105
MAVOKO NOIR 2100 SABLÉ	1,5	ALUMINIUM	Double vitrage ambre aux lignes structurées, faible émissivité + gaz argon Classe P2A Poignée sur plaque étroite couleur argent uniquement En option : vitrage classe P5A avec sérigraphie	Nuanciers standard et illimité, En option : finition aspect Chêne clair ou Zebrano face intérieure	Fixe en dormant (sauf ferrage sur menuau)	B	1,6	A*4 E*3B V*3C	37 (-1,-4) dB	C	1700	2250	700	1000	42
MÉDIANE VERT RAL 6005	0,96	ACIER	Embouts horizontaux, double vitrage sablé Poignée rosace couleur argent	Nuancier 15 teintes	Fixe en dormant	B	1,1	A*4 E*3B V*3C	-	B	1880	2150	800	1000	127
MÉDIANE 68 +	0,88	ACIER	Embouts horizontaux, double vitrage sablé Classe P2A Poignée rosace couleur argent	Nuancier 15 teintes	Fixe en dormant	A	1,0	-	-	-	1920	2250	880	1000	127
MÉTIS BLANC RAL 9016 SABLÉ	1,2	ALUMINIUM	Double vitrage fusing, faible émissivité + gaz argon Classe P2A Poignée sur plaque et bâton de marchal Gris Déco Bel'm	Nuancier sablé uniquement, face extérieure Pour la version mixte face intérieure : Chêne lasuré naturel, moyen, wengé ou Movingui	Fixe en dormant	B	1,5	A*3 E*4B V*3C	de 34 (-1,-4) dB à 36 (-1,-5) dB	C	1900	2250	800	1000	51
MÉTIS MIXTE	1,2	MIXTE	Double vitrage sablé rainuré Classe P2A Poignée sur plaque couleur argent	Nuancier 15 teintes	Fixe en dormant	B	1,3	A*3 E*3B V*3C	-	-	1900	2250	800	1000	73
MIAMI BLANC RAL 9016	1,2	ACIER	Double vitrage sablé rainuré Classe P2A Poignée rosace couleur argent	Nuancier 15 teintes	Fixe en dormant	B	1,5	A*3 E*3B V*3C	-	C	1850	2150	760	1000	131
MIAMI 68 +	1,1	ACIER	Double vitrage sablé rainuré Classe P2A Poignée rosace couleur argent	Nuancier 15 teintes	Fixe en dormant	B	1,5	-	-	-	1890	2250	780	1000	131
MINNESOTA BLEU RAL 5024	1,4	ALUMINIUM	Châssis ouvrant, double vitrage polar blanc, faible émissivité + gaz argon Classe P2A + vitrail laiton Poignée sur plaque couleur laiton En option : moulures relief (1 ou 2 faces), autre vitrage	Nuanciers standard et illimité Pour la version mixte face intérieure : Chêne lasuré naturel, moyen, wengé ou Movingui	Fixe en dormant	C	1,8	A*3 E*4B V*3C	de 34 (-1,-4) dB à 36 (-1,-5) dB	C	1900	2250	800	1000	61
MINNESOTA MIXTE	1,4	MIXTE	Châssis ouvrant, double vitrage polar blanc, faible émissivité + gaz argon Classe P2A + vitrail laiton Poignée sur plaque couleur laiton En option : moulures relief (1 face)	Nuanciers standard et illimité Pour la version mixte face intérieure : Chêne lasuré naturel, moyen, wengé ou Movingui	Fixe en dormant	B	1,5	A*3 E*3B V*3C	-	-	1900	2250	800	1000	76
MONTMARTRE GRIS RAL 7016 ROUGE RAL 3004	1,4	BOIS	Châssis ouvrant, double vitrage polar blanc, faible émissivité + gaz argon Poignée sur plaque rustique, poignée de châssis ouvrant et grille couleur gris cuivré En option : thermolaquage grilles, cintre surbaissé, vitrage classe P2A ou P5A	Chêne lasuré clair ou moyen, Moabi lasuré et Movingui lasuré ou laqué	Fixe en dormant	B	1,4	A*3 E*3B V*3A3	34 (-1,-4) dB	B	1800	2500	680	1000	96-97
MONTPARNASSE GRIS RAL 7004 BLEU RAL 5024	1,4	BOIS	Châssis ouvrant, double vitrage polar blanc, faible émissivité + gaz argon Poignée sur plaque rustique, poignée de châssis ouvrant et grille couleur gris cuivré En option : thermolaquage grilles, vitrage classe P2A ou P5A	Chêne lasuré clair ou moyen, Moabi lasuré et Movingui lasuré ou laqué	Fixe en dormant	B	1,4	A*3 E*3B V*3A3	34 (-1,-4) dB	B	1900	2350	880	930	102-103
MONTREAL VERT RAL 6021	1,2	ALUMINIUM	Double vitrage givré, faible émissivité + gaz argon Classe P2A + vitrail plomb Poignée sur plaque Gris Déco Bel'm En option : petits bois laiton + poignée sur plaque couleur laiton	Nuanciers standard et illimité Pour la version mixte face intérieure : Chêne lasuré naturel, moyen, wengé ou Movingui	Fixe en dormant	B	1,5	A*3 E*4B V*3C	de 34 (-1,-4) dB à 36 (-1,-5) dB	C	1900	2250	800	1000	62
MONTREAL MIXTE	1,3	MIXTE	Double vitrage givré, faible émissivité + gaz argon Classe P2A + vitrail plomb Poignée sur plaque Gris Déco Bel'm En option : petits bois laiton + poignée sur plaque couleur laiton	Nuanciers standard et illimité Pour la version mixte face intérieure : Chêne lasuré naturel, moyen, wengé ou Movingui	Fixe en dormant	B	1,3	A*3 E*3B V*3C	-	-	1900	2250	800	1000	78
MORAIRA BEIGE RAL 1015	1,1	BOIS	Clous décoratifs face extérieure Poignée sur plaque rustique	Bois exotique clair lasuré ou laqué	Semi-fixe mouluré grand vitrage Fixe en dormant	B	1,1	A*3 E*3B V*3C	-	-	1900	2150	780	1000	114
MOZART BLEU 2700 SABLÉ	0,95	ALUMINIUM	Rappel du décor extérieur à l'intérieur avec cabochons Gris Déco Bel'm Poignée sur plaque Gris Déco Bel'm En option : laquage cabochons face intérieure et extérieure de même couleur que la porte	Nuanciers standard et illimité	Fixe en dormant	B	1,1	A*3 E*4B V*3C	34 (-1,-4) dB	B	1900	2250	800	1000	52
MURPHY VERT RAL 6005	1,2	ACIER	Triple vitrage givré Classe P2A + petits bois aspect laiton Poignée sur plaque couleur champagne	Nuancier 15 teintes	Fixe en dormant	B	1,5	A*3 E*3B V*3C	-	C	1850	2150	760	1000	131
MURPHY 68 +	1,1	ACIER	Triple vitrage givré Classe P2A + petits bois aspect laiton Poignée rosace couleur champagne	Nuancier 15 teintes	Fixe en dormant	B	1,5	-	-	-	1890	2250	780	1000	131
MUSCADE GRIS RAL 7004	1,3	BOIS	Triple vitrage sablé + décor, faible émissivité + gaz argon Classe P2A Poignée sur plaque Gris Déco Bel'm	Chêne lasuré clair ou moyen, Moabi lasuré et Movingui lasuré ou laqué	Fixe en dormant	B	1,3	A*3 E*3B V*3A3	-	B	1800	2250	790	1000	109
NAGOYA GRIS VERT SABLÉ	1,5	ALUMINIUM	Double vitrage à motif sablé, faible émissivité + gaz argon Classe P2A Poignée sur plaque étroite couleur argent uniquement En option : vitrage classe P5A	Nuanciers standard et illimité, En option : finition aspect Chêne clair ou Zebrano face intérieure sauf Fixe en dormant	Fixe en dormant (sauf ferrage sur menuau)	C	1,6	A*4 E*3B V*3C	37 (-1,-4) dB	C	1700	2250	700	1000	45
NAIROBY NOIR 2100 SABLÉ	0,95	ALUMINIUM	Décor aluminium Gris Déco Bel'm Barre de tirage NAIROBY + poignée rosace inox brossé "Facettes" face intérieure (serrure ouverture à la clé)	Nuanciers standard et illimité	Fixe en dormant	B	1,1	A*3 E*4B V*3C	34 (-1,-4) dB	B	1900	2250	800	1000	33
NAPALI GRIS RAL 7016	1,5	ACIER	Double vitrage décoratif Classe P2A avec petits bois noirs Poignée rosace couleur argent	Nuancier 15 teintes	Fixe en dormant	C	2,0	A*3 E*3B V*3C	-	D	1900	2150	800	900	123
NAPALI 68 +	1,3	ACIER	Double vitrage décoratif Classe P2A avec petits bois noirs Poignée rosace couleur argent	Nuancier 15 teintes	Fixe en dormant	C	1,7	-	-	-	1940	2250	800	900	123
NATORI BLANC RAL 9016	1,5	ALUMINIUM	Double vitrage à motif sablé, faible émissivité + gaz argon Classe P2A Poignée sur plaque étroite couleur argent uniquement En option : vitrage classe P5A	Nuanciers standard et illimité, Finition Chêne clair ou Zebrano face intérieure sauf Fixe en dormant	Fixe en dormant (sauf ferrage sur menuau)	C	1,6	A*4 E*3B V*3C	37 (-1,-4) dB	C	1700	2250	700	1000	45
NAUTICA GRIS RAL 7016 GRIS GALET METALLISÉ BRILLANT	1,2	ALUMINIUM	Panneau rainuré 2 faces Double vitrage sablé, faible émissivité + gaz argon Classe P2A Poignée rosace Gris Déco Bel'm	Nuanciers standard et illimité Pour la version mixte face intérieure : Chêne lasuré naturel, moyen, wengé ou Movingui	Fixe en dormant	B	1,5	A*3 E*4B V*3C	de 34 (-1,-4) dB à 36 (-1,-5) dB	C	1900	2230	800	1000	34-35
NAUTICA MIXTE	1,2	MIXTE	Panneau rainuré 2 faces + parement déco inox brossé face extérieure uniquement Barre de tirage rétractable 1160 mm + poignée rosace inox brossé "Facettes" face intérieure (serrure ouverture à la clé)	Nuanciers standard et illimité	Fixe en dormant	B	1,3	A*3 E*3B V*3C	-	-	1900	2230	800	1000	67
NEON NOIR 2100 SABLÉ ROUGE 300 SABLÉ	0,95	ALUMINIUM	Double vitrage givré, faible émissivité + gaz argon Classe P2A + vitrail laiton Poignée sur plaque couleur laiton En option : moulures relief (1 ou 2 faces), petits bois aspect plomb + poignée sur plaque Gris Déco Bel'm	Nuanciers standard et illimité Pour la version mixte face intérieure : Chêne lasuré naturel, moyen, wengé ou Movingui	Fixe en dormant	B	1,1	A*3 E*4B V*3C	34 (-1,-4) dB	B	1900	2250	800	1200	23
NIAGARA BLEU RAL 5024	1,3	ALUMINIUM	Double vitrage givré, faible émissivité + gaz argon Classe P2A + vitrail laiton Poignée sur plaque couleur laiton En option : moulures relief (1 ou 2 faces), petits bois aspect plomb + poignée sur plaque Gris Déco Bel'm	Nuanciers standard et illimité Pour la version mixte face intérieure : Chêne lasuré naturel, moyen, wengé ou Movingui	Fixe en dormant	B	1,6	A*3 E*4B V*3C	de 34 (-1,-4) dB à 36 (-1,-5) dB	C	1900	2250	800	1000	61



DESRIPTIF					PERFORMANCES EN 2150 X 900					DIMENSIONS MINI / MAXI DU VANTAIL				PAGE	
MODÈLE PRÉSENTÉ	UD calculé selon NFEN 14351-1	GAMME	CONFIGURATION STANDARD ET OPTION	FINITION - ESSENCE	SEMI-FIXE OU FIXE EN DORMANT	ÉTIQUETTE ÉNERG.	THERMIQUE Ud (W/m².K)	AEV	ACOUSTIQUE (Rw (C, C <sub>r</sub> ) dB)	ÉTIQUETTE ENVIRON.	H MINI	H MAXI	L MINI		L MAXI
NIAGARA MIXTE	1,3	MIXTE	Double vitrage givré, faible émissivité + gaz argon Classe P2A + vitrail laiton Poignée sur plaque couleur laiton En option : moulures relief (1 face), Petits bois aspect plomb + poignée sur plaque Gris Déco Bel'm	Nuanciers standard et illimité Pour la version mixte face intérieure : Chêne lasuré naturel, moyen, wergé ou Movingui	NIAGARA Fixe en dormant	B	1,4	A*3 E*3B V*C3	-	-	1900	2250	800	1000	79
NOÉ GRIS PERLE 2800 SABLÉ	0,95	ALUMINIUM	Poignée sur plaque Gris Déco Bel'm	Nuanciers standard et illimité Pour la version mixte face intérieure : Chêne lasuré naturel, moyen, wergé ou Movingui	NOÉ, LOUISIANE, ISAAC Fixe en dormant	B	1,1	A*3 E*4B V*C3	34 (-1,-4) dB	C	1700	2350	700	1100	53
NOÉ MIXTE	0,97	MIXTE	Châssis ouvrant, double vitrage polar blanc, faible émissivité + gaz argon Poignée sur plaque, bouton, poignée de châssis ouvrant rustiques En option : centre surbaissé, thermolaquage grilles, vitrage classe P2A ou P5A	Chêne lasuré clair ou moyen, Moabi lasuré et Movingui lasuré ou laqué	NOVÉL, AVORIAZ Fixe en dormant	B	1,5	A*3 E*3B V*A3	-	B	1900	2250	730	1000	103
OCTOPUS GRIS 2400 SABLÉ	1,2	ALUMINIUM	Double vitrage master carré, faible émissivité + gaz argon Classe P2A, cadres de vitrage Gris Déco Bel'm Poignée rosace Gris Déco Bel'm	Nuanciers standard et illimité	ALBAN Fixe en dormant	B	1,4	A*3 E*4B V*C3	de 34 (-1,-4) dB à 36 (-1,-5) dB	C	1900	2250	700	1000	33
ODESSA	1,3	BOIS	Double vitrage polar blanc et sablé avec décor aspect laiton, faible émissivité + gaz argon Classe P2A Poignée sur plaque couleur laiton	Chêne lasuré clair ou moyen, Moabi lasuré et Movingui lasuré ou laqué	NIMOS Semi-fixe mouluré grand vitrage Fixe en dormant	B	1,3	A*3 E*3B V*A3	-	B	1950	2250	780	930	91
ODYSSEE BLEU 2700 SABLÉ ROUILLE SABLÉ	0,95	ALUMINIUM	Poignée sur plaque et bâton de maréchal Gris Déco Bel'm	Nuancier sablé uniquement, face extérieure Pour la version mixte face intérieure : Chêne lasuré naturel, moyen, wergé ou Movingui	ODYSSEE, ATHÉNA, MÉTIS Fixe en dormant	B	1,1	A*4 E*4B V*C3	34 (-1,-4) dB	C	1900	2250	800	1000	50-51
ODYSSEE MIXTE	0,97	MIXTE	Rameau rainuré 2 faces Poignée sur plaque couleur argent	Bois exotique clair lasuré ou laqué	MACUMBA Semi-fixe grand vitrage Fixe en dormant	A	1,0	A*3 E*3B V*C3	-	-	1900	2250	800	1000	74-75
ONDE GRIS RAL 7004	1,1	BOIS	Double vitrage sablé sérigraphié, faible émissivité + gaz argon Classe P2A Décor sur les 2 faces identiques Poignée rosace Gris Déco Bel'm	Nuanciers standard et illimité	Fixe en dormant	B	1,5	A*3 E*4B V*C3	de 34 (-1,-4) dB à 36 (-1,-5) dB	C	1900	2250	800	1200	99
ORACLE BRONZE SABLÉ BLANC RAL 9016	0,95	ALUMINIUM	Décor en fonte d'aluminium laqué face extérieure Poignée sur plaque Gris Déco Bel'm	Nuancier sablé uniquement, face extérieure Pour la version mixte face intérieure : Chêne lasuré naturel, moyen, wergé ou Movingui	NOÉ, LOUISIANE, ISAAC Fixe en dormant	B	1,1	A*3 E*4B V*C3	34 (-1,-4) dB	B	1700	2350	700	1100	46-47
ORACLE MIXTE	0,97	MIXTE	Teintes satinées et sablées Rappel du décor extérieur à l'intérieur Barre de tirage satinée/brillante + poignée rosace Gris Déco Bel'm face intérieure (serrure ouverture à la clé)	Nuanciers standard et illimité Pour la version mixte face intérieure : Chêne lasuré naturel, moyen, wergé ou Movingui	HARDY, ALBAN Fixe en dormant	A	1,0	A*3 E*3B V*C3	-	-	1900	2250	800	1000	74-75
ORÉOLINE GRIS RAL 7004 NOIR 9005 BLANC RAL 9016	0,95	ALUMINIUM	Baguettes décoratives face extérieure uniquement Poignée sur plaque et bâton de maréchal Gris Déco Bel'm	Nuanciers standard et illimité Pour la version mixte face intérieure : Chêne lasuré naturel, moyen, wergé ou Movingui	Fixe en dormant	B	1,1	A*3 E*4B V*C3	34 (-1,-4) dB	B	2050	2250	800	1000	51
ORÉOLINE MIXTE	0,97	MIXTE	Rameau rainuré 2 faces + parement déco inox brossé face extérieure uniquement Barre de tirage rectangulaire 1160 mm + poignée rosace inox brossé "Facettes" face intérieure (serrure ouverture à la clé)	Nuanciers standard et illimité	PHOSPHORE, HARDY Fixe en dormant	A	1,0	A*3 E*3B V*C3	-	-	2050	2250	800	1000	74-75
OXYGÈNE GRIS RAL 7016 TEXTURÉ	0,95	ALUMINIUM	Rameau rainuré 2 faces, double vitrage imprimé 500 Poignée sur plaque couleur argent	Bois exotique clair lasuré ou laqué	MACUMBA Semi-fixe grand vitrage Fixe en dormant	B	1,2	A*3 E*3B V*C3	-	-	1900	2150	780	1000	113
PANTHÉON BRUN 8019 SABLÉ	1,2	ALUMINIUM	Double vitrage sablé, faible émissivité + gaz argon Classe P2A Grille à losange noir 2100 sablé, insérée dans le vitrage Poignée sur plaque Gris Déco Bel'm	Nuanciers standard et illimité Pour la version mixte face intérieure : Chêne lasuré naturel, moyen, wergé ou Movingui	PANTHÉON, NOÉ Fixe en dormant	B	1,5	A*3 E*4B V*C3	de 34 (-1,-4) dB à 36 (-1,-5) dB	C	1900	2250	800	1100	47
PANTHÉON MIXTE	1,2	MIXTE	Embouts 2 faces, décors gris aspect inox face extérieure Poignée rosace couleur argent	Nuancier 15 teintes	PSA1, IMPALA, ABSOISSE Fixe en dormant	A	0,95	A*4 E*5B V*C3	-	A	1700	2150	710	1000	120-121
PANTHÈRE GRIS RAL 7004 BLANC RAL 9016 PANTHÈRE 68 +	0,88	ACIER	Intérieur : 2 panneaux moulurés Poignée sur plaque Gris Déco Bel'm	Chêne lasuré clair ou moyen, Moabi et Movingui lasuré ou laqué, Chêne lasuré wergé face intérieure	PARIKA Fixe en dormant	A	0,90	-	-	-	1740	2250	730	1000	120-121
PARIKA VERT RAL 6005	1,1	BOIS	Double vitrage sablé + petits bois horizontaux aspect plomb Classe P2A Poignée rosace couleur argent	Nuancier 15 teintes	PARALLÈLE Fixe en dormant	C	2,0	A*3 E*3B V*C3	-	D	1900	2150	800	900	123
PARALLÈLE GRIS RAL 7004 PARALLÈLE 68 +	1,3	ACIER	Rameau rainuré 2 faces, double vitrage imprimé 500 Classe P2A Poignée sur plaque couleur argent	Bois exotique clair lasuré ou laqué	MACUMBA Semi-fixe grand vitrage Fixe en dormant	C	1,7	-	-	-	1940	2250	800	900	123
PATCHOULI GRIS RAL 7016 BLEU RAL 5023 PHOSPHORE GRIS RAL 7016 BLEU 2700 SABLÉ GRIS RAL 7004 BLANC RAL 9016 PHOSPHORE MIXTE	1,4	BOIS	Rameau rainuré 2 faces Barre de tirage ronde inox 1800 mm + poignée rosace Gris Déco Bel'm face intérieure (serrure ouverture à la clé) En option : serrure automatique avec poignée rosace inox courte extérieure + barre de tirage	Nuanciers standard et illimité Pour la version mixte face intérieure : Chêne lasuré naturel, moyen, wergé ou Movingui	PHOSPHORE ET HARDY Fixe en dormant	B	1,1	A*3 E*4B V*C3	34 (-1,-4) dB	B	1900	2250	800	1300	24-25
PLAGNE BLEU RAL 5024	0,97	MIXTE	Châssis ouvrant, double vitrage polar blanc, faible émissivité + gaz argon Poignée sur plaque, bouton, poignée de châssis ouvrant, et grille rustiques En option : thermolaquage grilles, vitrage classe P2A ou P5A	Chêne lasuré clair ou moyen, Moabi lasuré et Movingui lasuré ou laqué	NOVÉL, AVORIAZ Fixe en dormant	A	1,0	A*3 E*3B V*C3	-	-	1900	2250	800	1100	71
PLatine GRIS PYRITE BLANC RAL 9016	1,5	BOIS	Décor identique sur les 2 faces Poignée rosace Gris Déco Bel'm	Nuanciers standard et illimité	PLATINE, HARDY Fixe en dormant	B	1,1	A*3 E*4B V*C3	34 (-1,-4) dB	B	1900	2230	900	1000	17
PORTLAND BLEU RAL 5023	1,3	ACIER	Triple vitrage givré + petits bois aspect plomb Classe P2A Poignée sur plaque couleur argent En option : petits bois aspect laiton + poignée sur plaque couleur champagne	Nuancier 15 teintes	Fixe en dormant	C	1,6	A*3 E*3B V*C3	-	C	1900	2150	760	1000	131
PORTLAND 68 +	1,1	BOIS	Triple vitrage givré + petits bois aspect plomb Classe P2A Poignée sur plaque couleur argent	Nuancier 15 teintes	Fixe en dormant	B	1,4	-	-	-	1950	2250	780	1000	131
POSÉIDON BLANC RAL 9016 SABLÉ ROUGE 300 SABLÉ BLANC RAL 9016	0,95	ALUMINIUM	Rappel du décor extérieur à l'intérieur Barre de tirage ronde inox 950 mm + poignée rosace Gris Déco Bel'm face intérieure	Nuanciers standard et illimité	POSÉIDON, HARDY Fixe en dormant	B	1,1	A*3 E*4B V*C3	34 (-1,-4) dB	B	1900	2250	700	1000	20-21
PS ALBAN	0,95	ALUMINIUM	Poignée sur plaque Gris Déco Bel'm	Nuanciers standard et illimité	ALBAN	B	1,1	A*3 E*4B V*C3	34 (-1,-4) dB	B	1700	2250	700	1200	137
PS ALEXIS	1,3	ALUMINIUM	Rameau 53 mm - Poignée rosace couleur argent	Nuanciers standard	-	B	1,5	A*3 E*4B V*C3	26 (-1,-2) dB	C	1900	2150	800	900	137
PS ALINE	1,1	ALUMINIUM	Double vitrage sablé, faible émissivité + gaz argon Classe P2A Rameau 53 mm - Double vitrage sablé, faible émissivité + gaz argon Classe P2A	Nuanciers standard et illimité	ALBAN	B	1,3	A*3 E*4B V*C3	de 34 (-1,-4) dB à 36 (-1,-5) dB	C	1700	2250	800	1200	137
PS ALIZÉE	1,4	ALUMINIUM	Poignée rosace couleur argent	Nuanciers standard	-	C	1,6	A*3 E*3B V*C3	-	D	1900	2150	800	900	137
PS2 ISO	1,3	BOIS	Double vitrage transparent Poignée sur plaque couleur argent	Bois exotique clair lasuré ou laqué	PS2 ISO Fixe en dormant	B	1,4	A*3 E*3B V*C3	-	-	1700	2150	700	1000	137
PS3 ISO	1,1	BOIS	Poignée sur plaque couleur argent	Bois exotique clair lasuré ou laqué	PS3 ISO Fixe en dormant	B	1,1	A*3 E*3B V*C3	-	-	1700	2150	700	1000	137
PSA1	0,88	ACIER	Poignée sur plaque couleur argent	Nuancier 15 teintes	PSA1, BABY	A	0,95	A*4 E*5B V*C3	-	A	1700	2150	700	1000	136
PSA2	1,0	ACIER	Double vitrage sablé Poignée sur plaque couleur argent	Nuancier 15 teintes	PSA1, BABY	B	1,1	A*3 E*3B V*C3	-	B	1730	2150	700	1000	136
PSA3	0,94	ACIER	Double vitrage sablé Poignée sur plaque couleur argent	Nuancier 15 teintes	PSA1, BABY	A	1,0	A*3 E*3B V*C3	-	B	1700	2150	700	1000	136
PSA4	1,2	ACIER	Double vitrage sablé Classe P2A Poignée sur plaque couleur argent	Nuancier 15 teintes	PSA1, BABY	B	1,4	A*3 E*3B V*C3	-	C	1800	2150	700	1000	136
PSA5 BLEU RAL 5024	0,97	ACIER	Double vitrage sablé Poignée sur plaque couleur argent	Nuancier 15 teintes	PSA1, BABY	B	1,1	A*3 E*3B V*C3	-	B	1700	2150	700	1000	136

DESCRIPTIF					PERFORMANCES EN 2150 X 900					DIMENSIONS MINI / MAXI DU VANTAIL					
MODÈLE PRÉSENTÉ	UD calculé selon NFEN 14351-1	GAMME	CONFIGURATION STANDARD ET OPTION	FINITION - ESSENCE	SEMI-FIXE OU FIXE EN DORMANT	ÉTIQUETTE ÉNERG.	THERMIQUE Ud (W/m².K)	AEV	ACOUSTIQUE (Rw (C, Ctr) dB)	ÉTIQUETTE ENVIRON.	H MINI	H MAXI	L MINI	L MAXI	PAGE
PUMA GRIS RAL 7004	0,88	ACIER	Embouts 2 faces Poignée rosace couleur argent	Nuancier 15 teintes	PSA1, IMPALA, ABCISSE Fixe en dormant	A	0,95	A*4 E*3B V*C3	-	A	1700	2150	710	1000	121
PUMA 68 +	0,78					A	0,90	A*4 E*3B V*C3	-	-	1740	2250	730	1000	121
QUARTZ NOIR 900 SABLÉ BLANC RAL 9016	1,0	ALUMINIUM	Décor identique sur les 9 faces Double vitrage sablé Classe P9A Poignée rosace Gris Déco Bel'm	Nuanciers standard et illimité	Fixe en dormant	B	1,2	A*3 E*4B V*C3	de 34 (-1,-4) dB à 36 (-1,-5) dB	C	1900	2250	800	1200	27
RADIAN	0,97	ACIER	Embouts horizontaux 2 faces, double vitrage sablé Classe P2A Poignée rosace couleur argent	Nuancier 15 teintes	ÉQUILATION, ABCISSE, IMPALA Fixe en dormant	B	1,1	A*4 E*3B V*C3	-	B	1880	2150	800	1000	129
RADIAN 68 +	0,84					A	1,0	-	-	1920	2250	880	1000	129	
REDON GRIS RAL 7016	2,4	BOIS	Châssis ouvrant, double vitrage imprimé 200, faible émissivité + gaz argon Poignée sur plaque et poignée de châssis ouvrant rustiques En option : thermolaquage grilles, vitrage classe P2A ou PSA	Chêne lasuré clair ou moyen, Moabi lasuré et Movingui lasuré ou laqué	REDON Fixe en dormant	D	2,4	A*3 E*3B V*A3	-	C	1850	2250	780	930	107
RÉUNION	1,5	BOIS	Rameau rainuré face extérieure (réalisable sans rainure) Poignée sur plaque rustique En option : plein cintre, cintre surbaissé	Chêne lasuré clair ou moyen, Moabi et Movingui lasuré ou laqué, Chêne lasuré wengé face intérieure	RÉUNION Semi-fixe grand vitrage Semi-fixe 2 vitrages Semi-fixe mi-vitré	B	1,5	A*3 E*3B V*A3	-	B	1600	2250	680	1000	93
RIAD	1,5	BOIS	Châssis ouvrant, double vitrage théâ, faible émissivité + gaz argon Poignée sur plaque rustique, poignée de châssis ouvrant et grille couleur gris cuivré En option : vitrage classe P2A ou PSA	Chêne lasuré mordoré face extérieure, naturel ou wengé face intérieure. Laquage 1 ou 2 faces	Fixe en dormant	B	1,5	A*3 E*3B V*C3	32 (-1,-4) dB	B	2050	2150	900	1000	98-99
ROBUSTA	1,1	BOIS	Rameau rainuré 2 faces Poignée rosace Gris Déco Bel'm En option : plein cintre, cintre surbaissé, barre de tirage monochrome	Chêne lasuré clair ou moyen Chêne lasuré mordoré 1 ou 2 faces, naturel ou wengé face intérieure	COLOMBIE, ARABIE Fixe en dormant	B	1,1	A*3 E*3B V*C3	32 (-2,-5) dB	A	1800	2250	680	1000	84
SALSA BLEU RAL 5010	1,4	BOIS	Double vitrage imprimé 900 Cadre petits bois 1 face - Intérieur : décor rainuré (rappel du décor extérieur) et vitrage rectangulaire Poignée sur plaque couleur argent	Bois exotique clair lasuré ou laqué	Semi-fixe grand vitrage Fixe en dormant	B	1,5	A*3 E*3B V*C3	-	-	1900	2150	780	1000	114
SANTORIN	1,6	BOIS	Double vitrage polar blanc et sablé avec décor aspect laiton, faible émissivité + gaz argon Classe P2A Poignée sur plaque couleur laiton	Chêne lasuré clair ou moyen, Moabi lasuré et Movingui lasuré ou laqué	NIMOS Fixe en dormant	C	1,6	A*3 E*3B V*A3	-	B	2050	2250	880	930	91
SARDAIGNE BLEU RAL 5024	1,4	BOIS	Rameau rainuré 2 faces Poignée sur plaque rustique En option : plein cintre, cintre surbaissé, oculus rectangulaire imprimé 200 classe P2A	Chêne lasuré clair ou moyen (sauf 1000), Moabi lasuré et Movingui lasuré ou laqué	SARDAIGNE Semi-fixe grand vitrage Fixe en dormant	B	1,4	A*3 E*3B V*A3	-	B	1500	2250	580	1000	93
SIGRI	1,4	BOIS	Rameau rainuré 2 faces Double vitrage sablé, faible émissivité + gaz argon Classe P2A Poignée rosace et cadre de vitrage Gris Déco Bel'm En option : barre de tirage monochrome	Movingui lasuré ou laqué Chêne lasuré clair ou moyen Chêne lasuré mordoré 1 ou 2 faces, naturel ou wengé face intérieure	COLOMBIE Fixe en dormant	B	1,4	A*3 E*3B V*C3	31 (-1,-3) dB	B	1800	2250	680	1000	85
SOLFÉRINO GRIS RAL 7016	1,1	BOIS	Poignée sur plaque rustique	Chêne lasuré clair ou moyen, Moabi et Movingui lasuré ou laqué, Chêne lasuré wengé face intérieure	SOLFÉRINO MONTMARTRE, Fixe en dormant	B	1,1	A*3 E*3B V*A3	-	A	1800	2350	680	1000	89
TÉNÉRIFE	2,0	BOIS	Double vitrage imprimé 900 Poignée sur plaque rustique En option : petits bois aspect plombé ou laiton, 12 carreaux, vitrage classe P2A ou PSA	Chêne lasuré clair ou moyen, Moabi lasuré et Movingui lasuré ou laqué	TÉNÉRIFE Semi-fixe 1 grand vitrage Fixe en dormant	C	2,0	A*3 E*3B V*A3	-	C	1800	2250	680	1000	93
TIGRA BLANC RAL 9016	0,88	ACIER	Décor gris aspect inox face extérieure Poignée rosace couleur argent	Nuancier 15 teintes	IMPALA Fixe en dormant	A	0,95	A*4 E*5B V*C3	-	B	1900	2150	800	1000	125
TIGRA 68 +	0,78					A	0,90	-	-	1940	2250	820	1000	125	
TILIA GRIS 2400 SABLÉ	1,5	ALUMINIUM	Double vitrage à motif sablé, faible émissivité + gaz argon Classe P2A Poignée sur plaque étroite couleur argent uniquement En option : vitrage classe P5A	Nuanciers standard et illimité, En option : finition aspect Chêne clair ou Zebano face intérieure sauf fixe en dormant	Fixe en dormant (sauf ferrage sur meneau)	C	1,6	A*4 E*3B V*C3	37 (-1,-4) dB	C	1700	2250	700	1000	44-45
TOKYO ROUGE RAL 3004	1,6	ALUMINIUM	Double vitrage sablé, faible émissivité + gaz argon Classe P2A Poignée sur plaque étroite couleur argent uniquement En option : vitrage classe P5A	Nuanciers standard et illimité, En option : finition aspect Chêne clair ou Zebano face intérieure sauf fixe en dormant	Fixe en dormant (sauf ferrage sur meneau)	C	1,7	A*4 E*3B V*C3	37 (0,-3) dB	C	1700	2250	700	1000	43
TORONTO GRIS PYRITE BLANC RAL 9016	1,1	ALUMINIUM	Double vitrage sablé, faible émissivité + gaz argon Classe P2A Moulure déco 2 faces Poignée rosace Gris Déco Bel'm En option : vitrage classe P5A	Nuanciers standard et illimité	HARDY Fixe en dormant	B	1,3	A*3 E*4B V*C3	de 34 (-1,-4) dB à 36 (-1,-5) dB	C	1900	2250	800	1000	39
TOTEM GRIS RAL 7016	0,95	ALUMINIUM	Poignée sur plaque Gris Déco Bel'm	Nuanciers standard et illimité	TOTEM, BABY Fixe en dormant	B	1,1	A*3 E*4B V*C3	34 (-1,-4) dB	B	1900	2250	800	1000	63
TOUQUET GRIS RAL 7004	1,1	BOIS	Poignée rosace Gris Déco Bel'm En option : plein cintre, cintre surbaissé, barre de tirage monochrome	Chêne lasuré clair ou moyen, Moabi lasuré et Movingui lasuré ou laqué	TOUQUET, ARABIE Fixe en dormant	B	1,1	A*3 E*3B V*C3	32 (-2,-5) dB	A	1800	2250	680	1000	87
TOURAINÉ GRIS RAL 7004	2,0	BOIS	Double vitrage transparent, cadre petits bois 9 faces 4/6/9 carreaux 2 poignées sur plaque rustiques En option : volet mobile, vitrage classe P2A ou PSA	Chêne lasuré clair ou moyen, Moabi lasuré et Movingui lasuré ou laqué	TOURAINÉ Fixe en dormant	C	2,0	A*3 E*3B V*A3	-	C	1700	2250	780	930	110-111
TRAPÈZE ROUGE RAL 3004	1,0	ACIER	Embouts chevrons 2 faces, double vitrage sablé Classe P9A Poignée rosace couleur argent	Nuancier 15 teintes	IMPALA Fixe en dormant	B	1,2	A*3 E*3B V*C3	-	B	2100	2150	900	1000	129
TRAPÈZE 68 +	0,94					B	1,2	-	-	2140	2250	900	1000	129	
TURMEL GRIS RAL 7004	1,5	BOIS	Châssis ouvrant, double vitrage polar blanc, faible émissivité + gaz argon Poignée sur plaque, bouton, poignée de châssis ouvrant et grille rustiques En option : thermolaquage grille, vitrage classe P2A ou PSA	Chêne lasuré clair ou moyen, Moabi lasuré et Movingui lasuré ou laqué	TURMEL, AVORIAZ Fixe en dormant	B	1,5	A*3 E*3B V*A3	-	B	1900	2250	730	1000	101
VANCOUVER NOIR 2100 SABLÉ	1,3	ALUMINIUM	Double vitrage sablé, faible émissivité + gaz argon Classe P9A Poignée rosace Gris Déco Bel'm En option : vitrage classe P5A	Nuanciers standard et illimité Pour la version mixte face intérieure : Chêne lasuré naturel, moyen, wengé ou Movingui	HARDY Fixe en dormant	C	1,6	A*3 E*4B V*C3	de 34 (-1,-4) dB à 36 (-1,-5) dB	C	1900	2250	800	1000	39
VANCOUVER MIXTE	1,3	MIXTE				B	1,4	A*3 E*3B V*C3	-	-	2150	2250	900	1000	69
VENCE NOIR 2100 SABLÉ	1,6	ALUMINIUM	Rameau 53 mm, rainuré 2 faces - Double vitrage sablé, faible émissivité + gaz argon Classe P2A Poignée rosace couleur argent	Nuancier standard	-	C	1,9	A*3 E*3B V*C3	-	D	1900	2150	800	900	39
VICTORIA VERT RAL 6005 ROUGE RAL 3004	0,99	ACIER	Triple vitrage givré + petits bois aspect laiton Poignée sur plaque couleur champagne	Nuancier 15 teintes	JASPER Fixe en dormant	B	1,1	A*3 E*3B V*C3	-	B	1900	2150	760	1000	134-135
VICTORIA 68 +	0,86					A	1,0	-	-	1940	2250	780	1000	134-135	
VILLANDRY GRIS PYRITE BLANC RAL 9016	1,6	ALUMINIUM	Double vitrage sablé, faible émissivité + gaz argon Classe P2A Cadre petits bois 2 faces 4 carreaux Poignée sur plaque Gris Déco Bel'm En option : 6 carreaux, vitrage transparent avec petits bois plombé intégrés	Nuanciers standard et illimité	Fixe en dormant	C	2,0	A*3 E*3B V*C3	-	D	1900	2250	800	1000	55
VIRGULE BLANC RAL 9016 BRUN 2650 SABLÉ	1,2	ALUMINIUM	Rameau rainuré 2 faces Triple vitrage sablé sérigraphié affleurant Pas d'option de vitrage	Nuanciers standard et illimité Pour la version mixte face intérieure : Chêne lasuré naturel, moyen, wengé ou Movingui	VIRGULE Fixe en dormant	B	1,4	A*3 E*3B V*C3	-	C	1900	2250	700	1000	34-35
VIRGULE MIXTE	1,3	MIXTE	Poignée rosace Gris Déco Bel'm			B	1,3	A*3 E*3B V*C3	-	-	1900	2250	800	1000	67
VOLLUTO	1,2	BOIS	Rameau rainuré 2 faces Double vitrage sablé Poignée rosace et cadre de vitrage Gris Déco Bel'm En option : plein cintre, cintre surbaissé, barre de tirage monochrome	Movingui lasuré ou laqué Chêne lasuré clair ou moyen Chêne lasuré mordoré 1 ou 2 faces, naturel ou wengé face intérieure	BRESIL Fixe en dormant	B	1,2	A*3 E*3B V*C3	31 (-1,-3) dB	B	1800	2350	680	1000	85
WINDSOR BEIGE RAL 1015 BLANC RAL 9016	1,4	ALUMINIUM	Double vitrage givré, faible émissivité + gaz argon Classe P2A + vitrail plombo Poignée sur plaque Gris Déco Bel'm En option : petit bois laiton + poignée sur plaque couleur laiton	Nuanciers standard et illimité Pour la version mixte face intérieure : Chêne lasuré naturel, moyen, wengé ou Movingui	WINDSOR Fixe en dormant	C	1,8	A*3 E*4B V*C3	de 34 (-1,-4) dB à 36 (-1,-5) dB	C	1900	2250	800	1000	62
WINDSOR MIXTE	1,5	MIXTE				B	1,5	A*3 E*3B V*C3	-	-	1900	2250	800	1000	77
YOGA BLEU 2700 SABLÉ	1,5	ALUMINIUM	Double vitrage à motif sablé, faible émissivité + gaz argon Classe P2A Poignée sur plaque étroite couleur argent uniquement En option : vitrage classe P5A	Nuanciers standard et illimité En option : finition aspect Chêne clair ou Zebano face intérieure sauf fixe en dormant	Fixe en dormant (sauf ferrage sur meneau)	C	1,6	A*4 E*3B V*C3	37 (0,-3) dB	C	1700	2250	700	1000	41
ZEN NOIR 2100 SABLÉ BLANC RAL 9016	0,95	ALUMINIUM	Décor identique sur les 2 faces Poignée rosace Gris Déco Bel'm	Nuanciers standard et illimité Pour la version mixte face intérieure : Chêne lasuré naturel, moyen, wengé ou Movingui	ZEN, HARDY (mixte Chêne) Fixe en dormant	B	1,1	A*3 E*4B V*C3	34 (-1,-4) dB	B	1700	2350	700	1100	18
ZEN MIXTE	0,97	MIXTE	Rameau rainuré face intérieure Poignée rosace Gris Déco Bel'm			A	1,0	A*3 E*3B V*C3	-	-	1900	2250	800	1100	71

Porte d'entrée livrée avec barillet de sécurité et clés Bel'm.

Serrure automatique 5 points, 2 rouleaux, 2 crochets

Portail Cadiou

Porte de garage

sommaire

# BEL'M VOUS OUVRE SES PORTES

BEL'M TAILLE RÉELLE : VISUALISATION GRANDEUR NATURE ET CONSEIL DE PROFESSIONNELS DANS LES SHOW-ROOM.

Accessible à partir d'une borne interactive dans la salle d'exposition des distributeurs Bel'm, la projection en taille réelle vous permet de visualiser votre future porte dans ses vraies dimensions (2,15 m x 0,9 m) sur des façades de maisons modélisées grandeur nature.

C'est aussi l'occasion de demander conseil à un professionnel, spécialiste Bel'm.

Contactez-nous pour avoir la liste des distributeurs.



[sommaire](#)

**PLUS DE  
1 000 SALLES  
D'EXPOSITION  
DANS TOUTE  
LA FRANCE.**



Pour toucher la qualité Bel'm et bénéficier des conseils des professionnels sélectionnés.

Contactez-nous sur [belm.fr](http://belm.fr)



Vivez votre projet en 3D sur  
**belm.fr**

**sommaire**

